

TECHNISCH BULLETIN

LTB00070

29 juni 2007



© Jaguar Land Rover Limited
Alle rechten voorbehouden

Deze heruitgave vervangt alle vorige uitgaven. Vernietig a.u.b. alle vorige uitgaven. Raadpleeg alleen de elektronische versie van deze TSB in TOPIx.

Deze TSB vervangt TSB 0026 (L8665bu)/2001 d.d. 22 augustus 2001. De vorige uitgave moet worden weggegooid of als ongeldig worden gemarkeerd. Raadpleeg alleen de elektronische versie van deze TSB in TOPIx.

HOOFDSTUK: 303-00

Leakage van olie/olie' to) de (e"te "cilinder&o**a&ing

BETROFFEN VOERTUIGBEREIK:

Freelander (LN) - Alle
Freelanders met K1.8-motor

VIN-NUMMERS: 1A300000-1A324162

VIN-NUMMERS: YA500000-1A599999

VIN-NUMMERS: WA600000-YA699999

MARKTEN:

!!e

SAMENVATTING:

Situatie:

+!anten &nnen erover &!agen dat,

de &oe!v!oei' to(moeilijk& o* *ei! &an - orden ge#ouden.

er motorolie in de &oe!v!oei' to(o(&oe!v!oei' to(in de motorolie /it.

er \$ij #et "cilinder&o*ver\$inding' v!a& !e&&age van &oe!v!oei' to(/i"#t\$aar i'.

de motor overver#it raat%

Deze uitgave verschijnt naar aanleiding van een wijziging in de instructies voor de werkplaats.



N.B.: vanaf VIN 1A324162 is een op afstand gemonteerde thermostaat in de productie geïntroduceerd.

Oorzaak: de "cilinder&o**a&ing raat de(e"t0 doordat er tijden' #et o*- armen van de motor onvoldoende &oe!v!oei' to(naar de *a&&ing 'troomt%

Handeling: mo"#t een &!ant #ierover &!agen0 dan volgt u de in'tru"tie' voor de -er&*!aat' verder* in dit \$u!!etin%

BENODIGDE ONDERDELEN:

1EL000020	(di"#t!aat van de t#ermo' taat	anta!, 3
1E430030	T#ermo' taata(di"#ting	anta!, 3
1CH003390	Slang 5in"!u' ie(t#ermo' taat6	anta!, 3

GARANTIE:



N.B.: Reparatieprocedures zijn voortdurend aan herziening onderhevig, zodat de tijden kunnen worden gewijzigd: de hier genoemde tijden gelden slechts als richtlijn. Raadpleeg altijd TOPIx voor de meest recente reparatietijd.



N.B.: DDW vereist het gebruik van oorzakelijke onderdeelnummers. Op claims voor alleen arbeid moet het oorzakelijke onderdeelnummer met hoeveelheid nul worden ingevuld.

BESCHRIJING 7 N 9E BE: ER+IN8	BE: ER+IN8SNR%	TIJ9	CES +L CHTC; 9E	; ; R< +ELIJ+ ; N9ER9EEL
Slang en a(di"#t!aat van de t#ermo' taat monteren	12.29.89/44	00=0 uur	32	1E>000020L



N.B.: Het normale garantiebeleid en de normale garantieprocedures zijn van toepassing.

INSTRUCTIES VOOR DE WERKPLAATS:

Controles vooraf

a6 Te't #et &oe!dru&'?' teem uit%

\$6 >o"#t er duidelijk& &oe!vloei'to(uit de inlaat' *ruit' tu&*a&&ing le&&en0 dan raad*!eegt u te"#ni' "# \$u!!etin 0002, &oe!vloei'to(le& in inlaat' *ruit' tu&*a&&ing%

"6 Le&t er duidelij& &oe!vloei'to(uit de "ilinder&o**a&&ing0 dan raad*!eegt u te"#ni' "# \$u!!etin LTB000@9%

d6 !' dit nog niet ge\$eurt i'0 \$rengt u de o* a('tand gemonteerde t#ermo' taat aan 5ga verder \$ij 'ta* 36%

1. 7er-ijder de motort#ermo' taat en ru\$\$eren a(di"#ting 5raad*!eeg #et : er&*!aat' #and\$oe& o* 8!o\$a! Te"#ni"a! Re(eren"e ASTRB0 #oo(d' tu&, +oe!'?' teem C 2@%2=%09 AvDDR modeljaar 2003B o(2@%2=%03 Avana(modeljaar 2003B6%
2. 7ervang de t#ermo' taat door de a(di"#t*!aat van de t#ermo' taat 51EL0000206 en /et de/e met de nieu- e ru\$\$eren a(di"#ting 51E4300306 in e!aar%
3. 7er-ijder de \$oven' te en onder' te &oe!vloei'to(' lang%
4. 7ervang de '!angen door de nieu- e '!ang 51CH0033906 - aarin de nieu- e t#ermo' taat i' o*genomen 5 6% 9e '!angaan' !uitingen !B! gaan naar de originele \$oven' te '!angaan' !uit*unten% 9e '!angaan' !uitingen !C! gaan naar de originele onder' te '!angaan' !uit*unten%

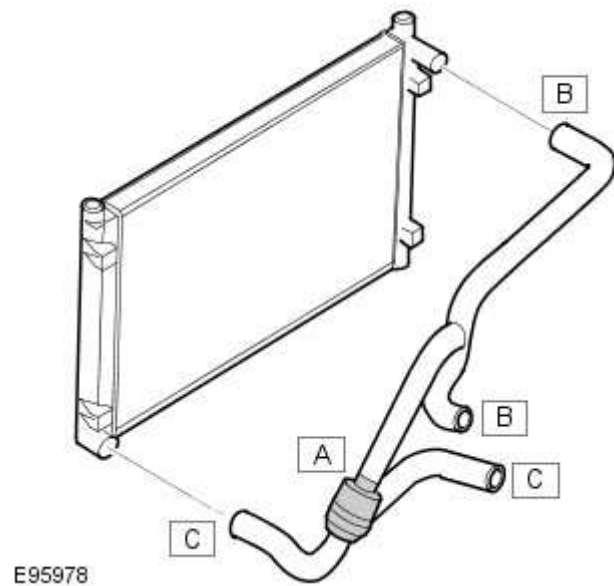

5. 7u! #et &oe!'?' teem o*nieu- met ver'e &oe!vloei'to(% <org dat #et '?' teem o* de jui'te manier ont!u"#t - ordt en er geen !u"#t\$e!!en a"#ter\$!ijven%