

37.16.26 Voorspanningsveer - versnellingshefboom

Afstellen

1. Verwijder de middenconsole.

***** 76.25.01 Console - midden - modellen met handgeschakelde versnellingsbak *****

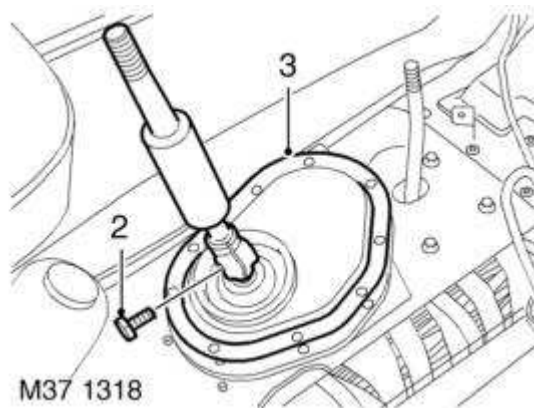

2. Draai de klembout los en verwijder het verlengstuk van de versnellingshefboom.
3. Boor de 9 popnagels uit en verwijder de plaat van de versnellingshefboom en de keerring.

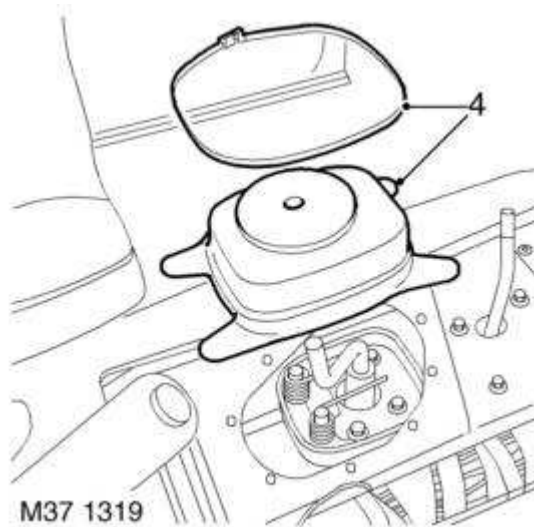

4. Verwijder de bevestigingsband en de rubber hoes voor het huis van de versnellingshefboom.

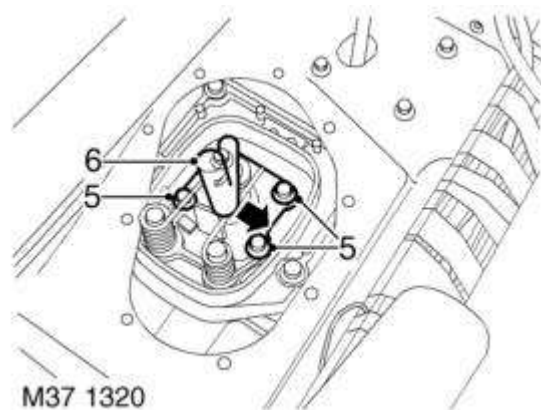

5. Draai de bouten van de voorspannings-stelplaat los.
6. Kies de 4e versnelling en beweeg de hefboom geheel naar rechts. Draai de stelbouten van de voorspanningsplaat vast tot 25 Nm.
7. Controleer of de afstelling correct is uitgevoerd door de 3e en 4e versnelling te kiezen.
8. Plaats de rubber hoes van het huis van de versnellingshefboom en bevestig de hoes met de bevestigingsband.
9. Plaats de keerring en de plaat en bevestig deze met de popnagels.
10. Plaats het verlengstuk van de versnellingshefboom en draai de klembout vast tot 25 Nm.
11. Plaats de middenconsole.

***** 76.25.01 Console - midden - modellen met handgeschakelde versnellingsbak *****