

2007.0 FREELANDER 2, 310-01

BRANDSTOFTANK EN LEIDINGEN - 2.2L TD4-DIESELMOTOR

# BRANDSTOFTANK (G911985)

VERWIJDEREN EN AANBRENGEN

19.55.01	TANK - VERVANGEN	SI6	2.5	USED WITHINS
19.55.01	TANK - VERVANGEN	TD4, MET ROEFILTER	2.4	USED WITHINS
19.55.01	TANK - VERVANGEN	TD4, ZONDER ROEFILTER	2.4	USED WITHINS

## SPECIAAL GEREEDSCHAP

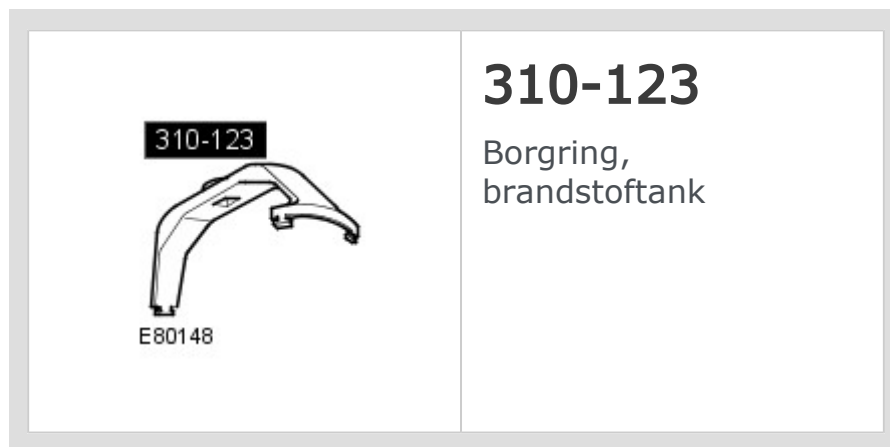

## ALGEMENE UITRUSTING

### NAAM APPARATUUR

Aandrijflijkrik

### VERWIJDEREN

#### WAARSCHUWINGEN:

- Nadat de brandstoftank is afgetapt kan in de tank nog steeds brandstof aanwezig zijn.
- Vermijd vlammen, vonken en brandende/gloeiende materialen.

#### LET OP:

- Plaats de terugslag-afstellingen.
- Zorg dat alle openingen zijn afgedicht. Gebruik nieuwe afsluitdoppen.

#### N.B.:

De afbeeldingen kunnen enigszins van de werkelijkheid afwijken, maar de essentiële informatie is altijd juist.

Alle modelvarianten

1. Koppel de massakabel van de accu los.  
Zie: [Specificaties](#) (414-00 Accu- en oplaadsysteem - algemene informatie, Specificaties).
2. Tap de brandstoftank af.

Zie: [Brandstoftank aftappen](#) (310-00 Brandstofsysteem - algemeen, Algemene procedures).

3.

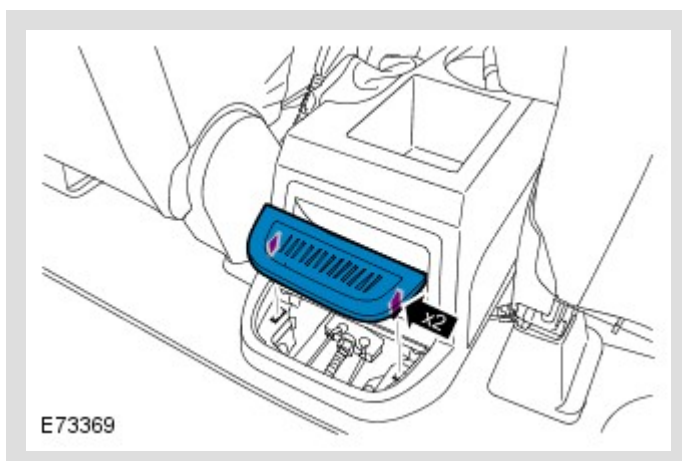

Verwijder het muntenbakje.

4.

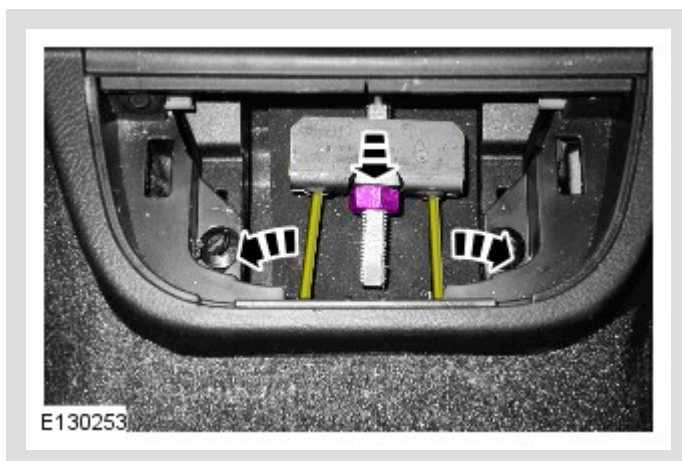

Draai de stelmoer los en koppel de handremkabels los van de compensator.

5.

Klap het rechter kussen van de achterbank naar voren.

6.

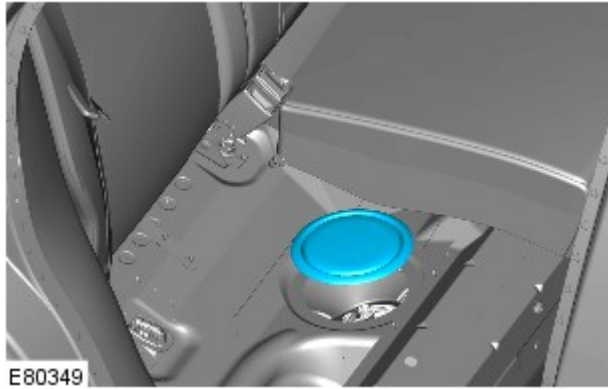

Maak de vloerbedekking los en verwijder het doorvoerbuisje.

Voertuig met standkachel (FFBH)

1.

**ⓘ LET OP:**

- Plaats de terugslag-afstellingen.
- Zorg dat alle openingen zijn afgedicht. Gebruik nieuwe afsluitdoppen.

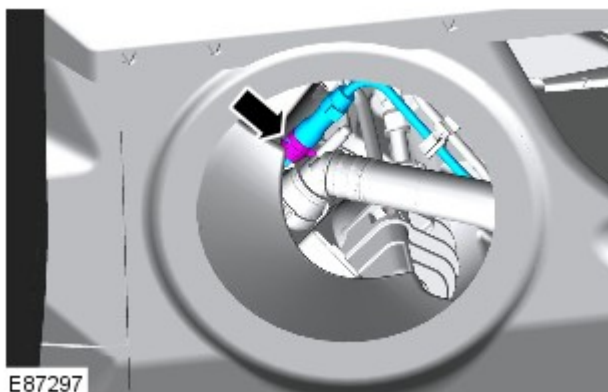

Alle modelvarianten

1.

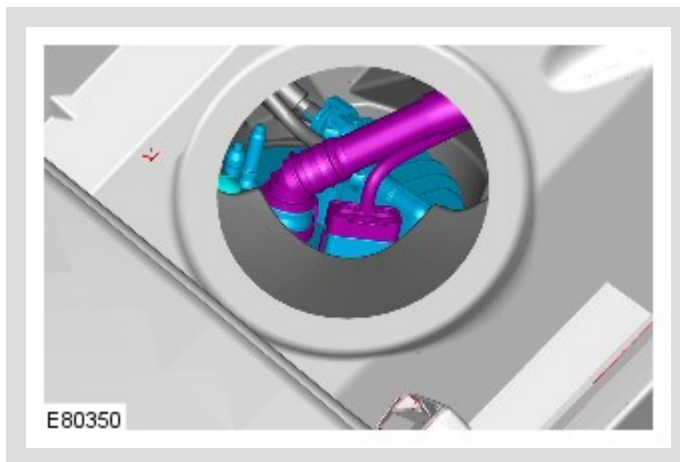

Maak de elektrische connector en de ontluuchtings slang los.

2.



#### WAARSCHUWING:

Voer geen werkzaamheden aan of onder een voertuig uit dat alleen door een krik ondersteund wordt. Ondersteun het voertuig altijd met veiligheidssteunen.

Plaats het voertuig op een hefbrug en plaats asbokken.

3.

Verwijder het uitlaatsysteem.

Zie: [Uitlaatsysteem](#) (309-00A Uitlaatsysteem - 3.2L I6-benzinemotor, Verwijderen en aanbrengen).

4.

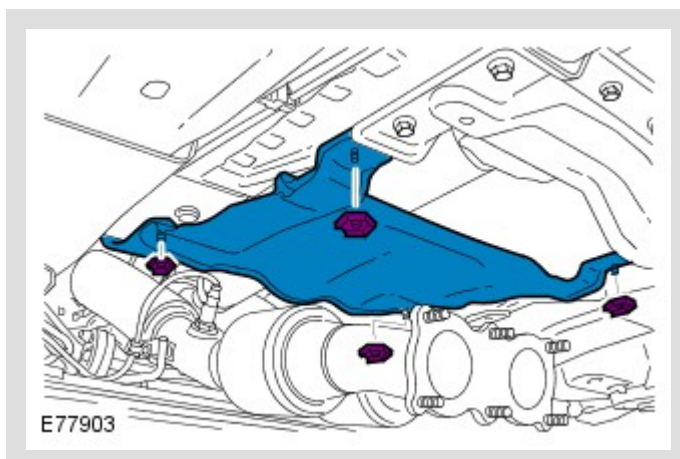

5.



### LET OP:

- Breng een merkteken aan waardoor de flens van de aandrijfflens ten opzichte van de flens van het aandrijfpignon wordt aangegeven.
- Teneinde beschadiging van het gewricht of de hoes te voorkomen, mag de aandrijfjas nooit omlaag hangen.

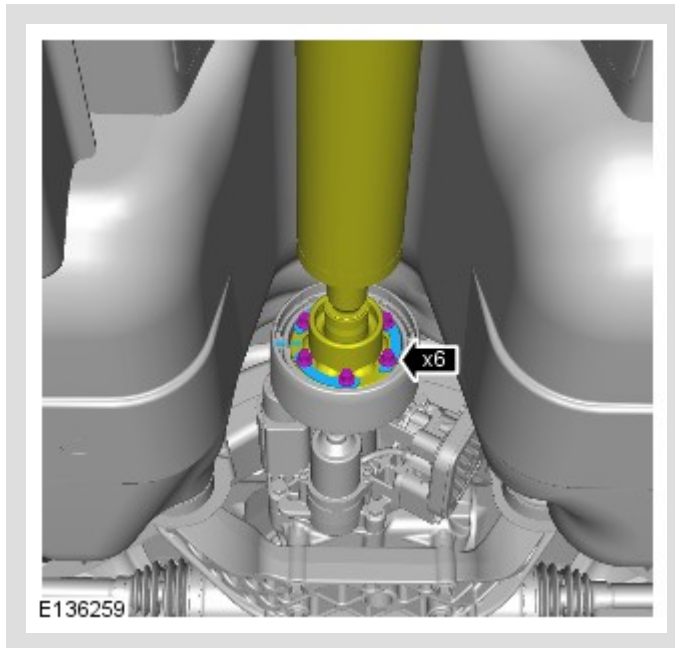

*Koppel: 40 Nm*

6.



### N.B.:

Gebruik kruipolie – spuit het op de getoonde manier door de gaten voor de aandrijfjasbouten.

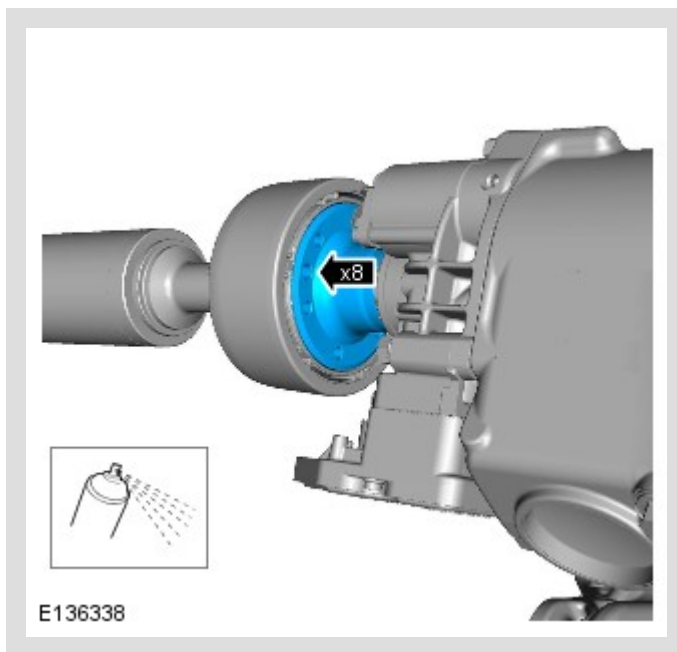

7.

⚠ **LET OP:**

Gebruik een hiervoor geschikte bout met een vierkant uiteinde om beschadiging van de cardanaskoppeling te voorkomen.

⚠ **N.B.:**

Koppeling van aandrijfjas voor de duidelijkheid verwijderd.

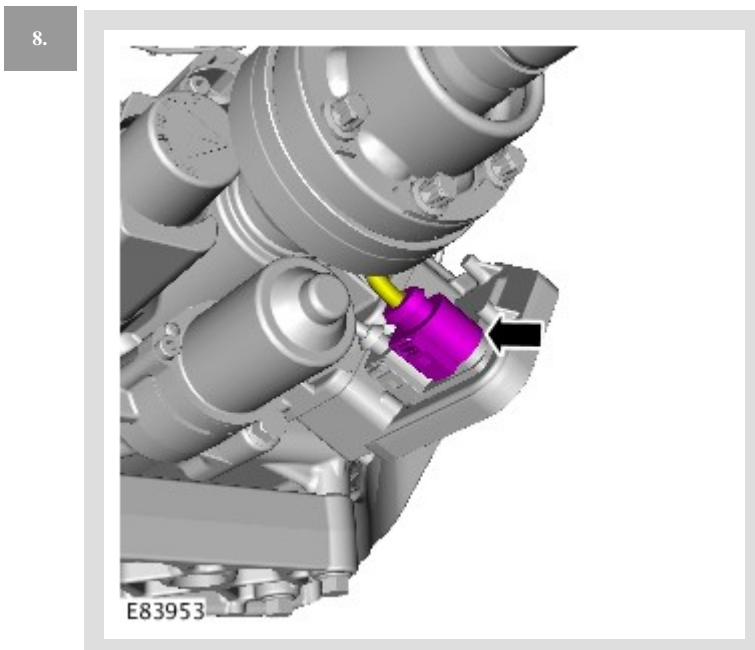
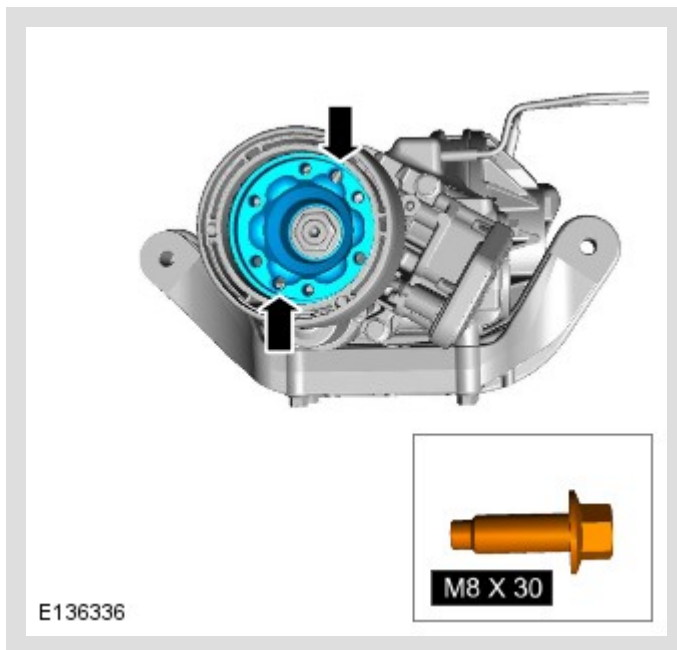

Maak de stekker los om de achterzijde van de flens bereikbaar te maken.

9.

**⚠ LET OP:**

Draai de bouten vast tot beweging in de cardanaskoppeling wordt waargenomen.

△ N.B.:

Plaats twee onderleggingen om de verwijdering van de aandrijfjas te vergemakkelijken.

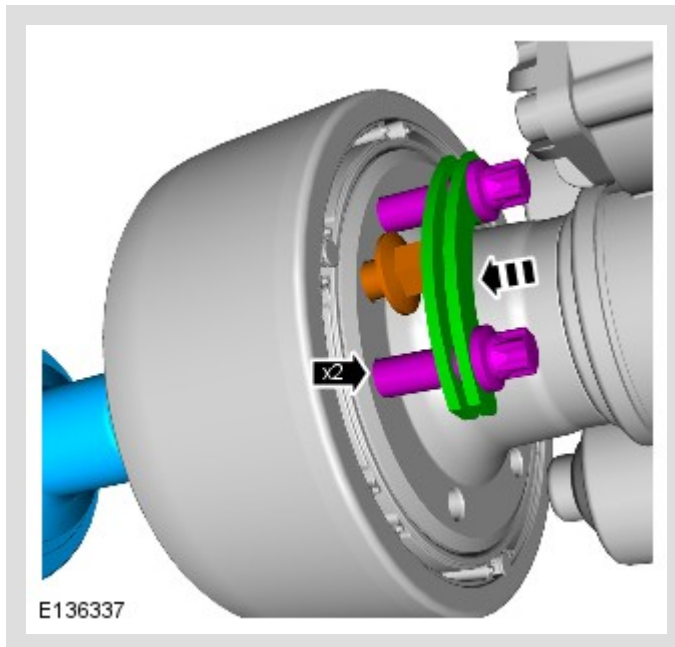

10.

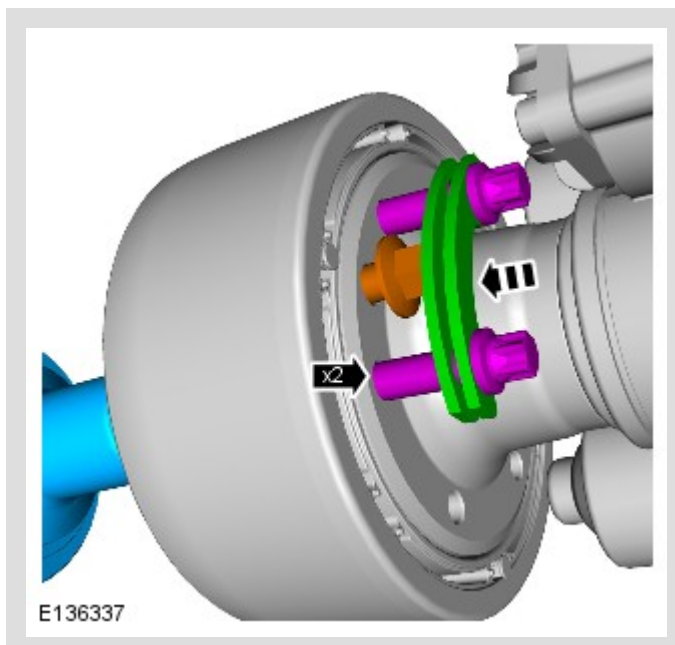

Verwijder de bouten, draai de aandrijfjas en herhaal bovenstaande stap bij het andere gat zonder schroefdraad. Herhaal de stappen tot de cardanaskoppeling volledig is losgemaakt.

11.

△ N.B.:

Alle voertuigen tot en met VIN 180237, en alle TD4-motoren met automatische transmissie vanaf VIN 180238.

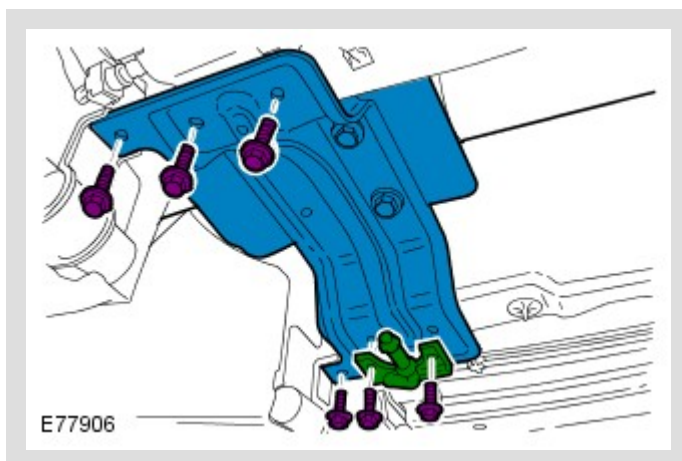

- *Koppel: 25 Nm*

12.

△ OPMERKINGEN:

- Alle voertuigen.
- Deze stap moet worden uitgevoerd met de hulp van een andere monteur.

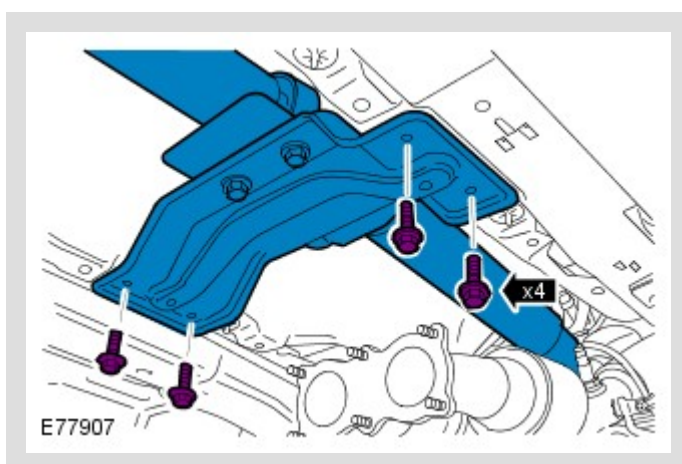

- *Koppel: 25 Nm*

### ⚠ LET OP:

- Zorg dat de middelste koppeling van de aandrijfjas samengedrukt is. Niet opvolgen van deze instructie kan schade aan het onderdeel tot gevolg hebben.
- Teneinde beschadiging van het gewricht of de hoes te voorkomen, mag de aandrijfjas nooit omlaag hangen.

### ⚠ N.B.:

Deze stap moet worden uitgevoerd met de hulp van een andere monteur.

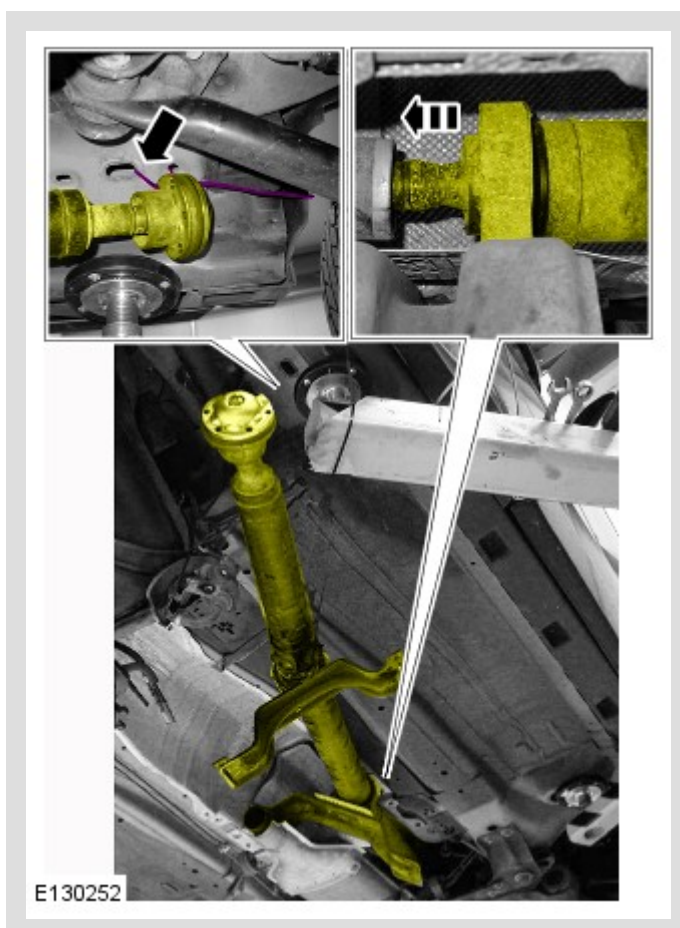

- Druk de middelste koppeling van de cardanas samen.
- Bind de cardanas vast aan de rechterkant van het voertuig.



N.B.:

TD4-motoren met handgeschakelde versnellingsbak  
vanaf VIN 180238.

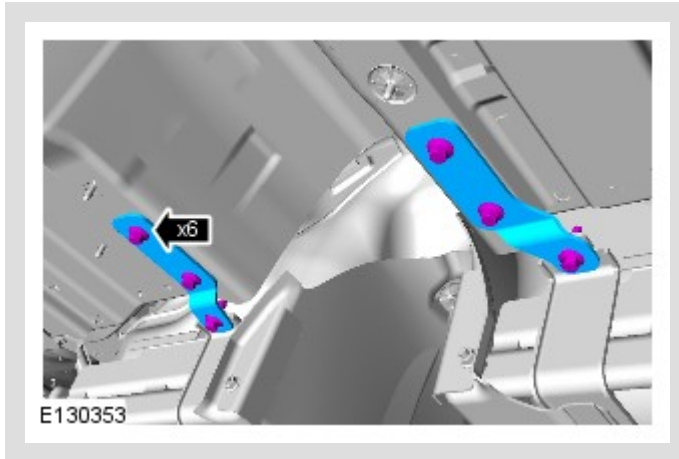

- *Koppel:* 25 Nm

15.

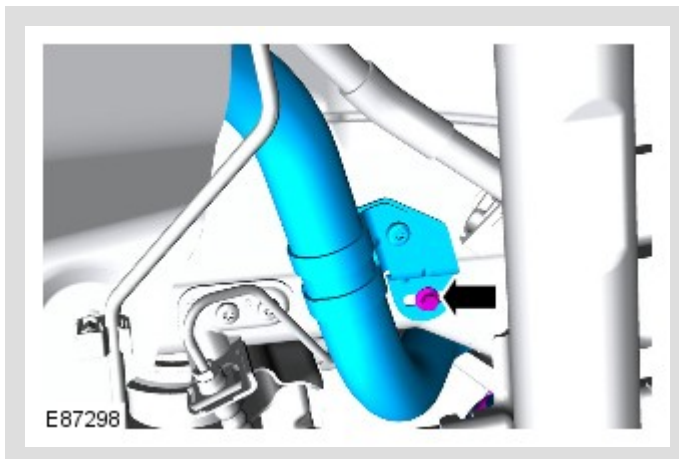

16.

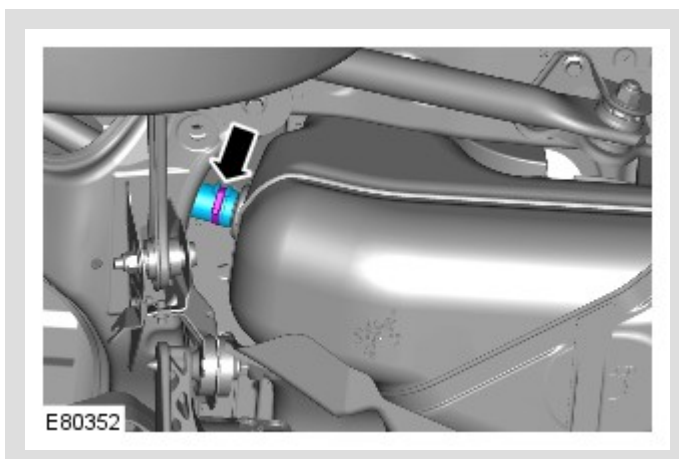

17.

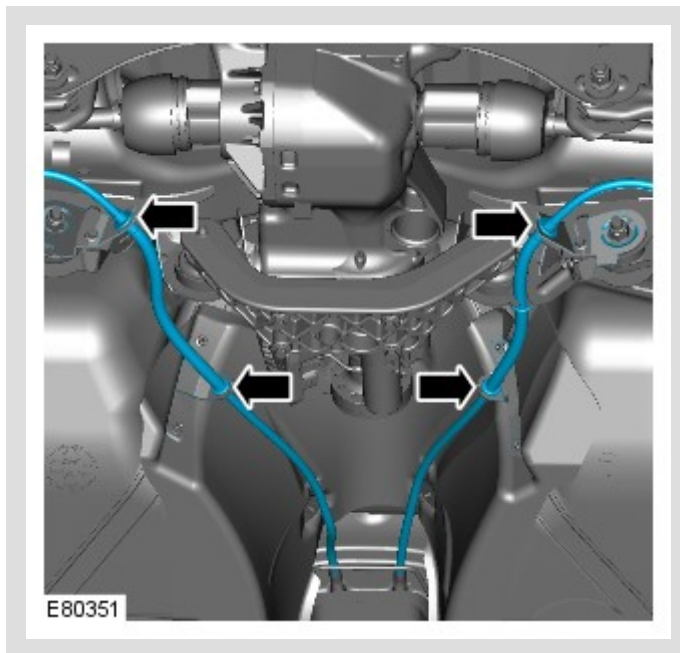

Maak de parkeerrem-kabels los van het draagframe van de brandstoftank.

18.

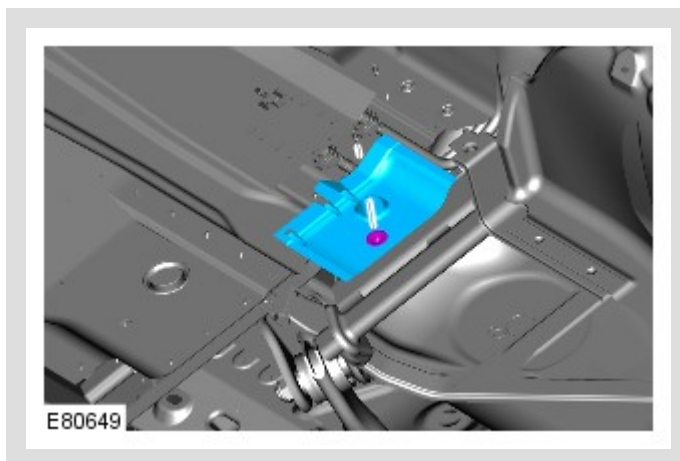

Verwijder de afdekking over de brandstofleidingen.

19.

⚠ **LET OP:**

- Plaats de terugslag-afstellingen.
- Zorg dat alle openingen zijn afgedicht. Gebruik nieuwe afsluitdoppen.

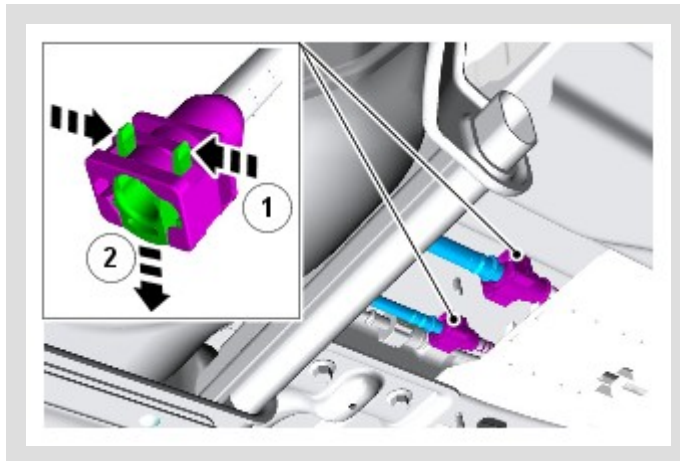

Maak de 2 brandstofleidingen los.

Voertuig met standkachel (FFBH)

1.

⚠ LET OP:

- Plaats de terugslag-afstellingen.
- Zorg dat alle openingen zijn afgedicht. Gebruik nieuwe afsluitdoppen.

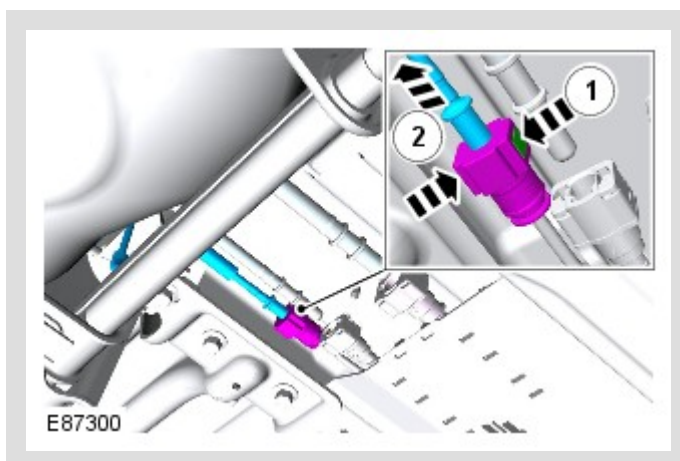

Alle modelvarianten

1.

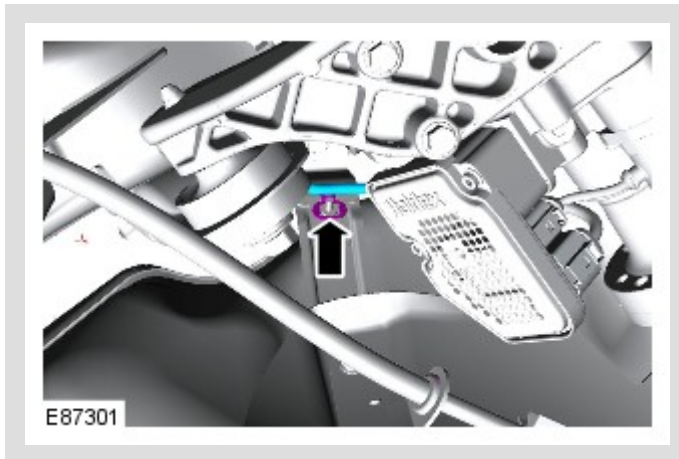

2.

**⚠ WAARSCHUWING:**

Deze stap moet worden uitgevoerd met de hulp van een andere monteur.

**ⓘ LET OP:**

Gebruik nieuwe bouten.

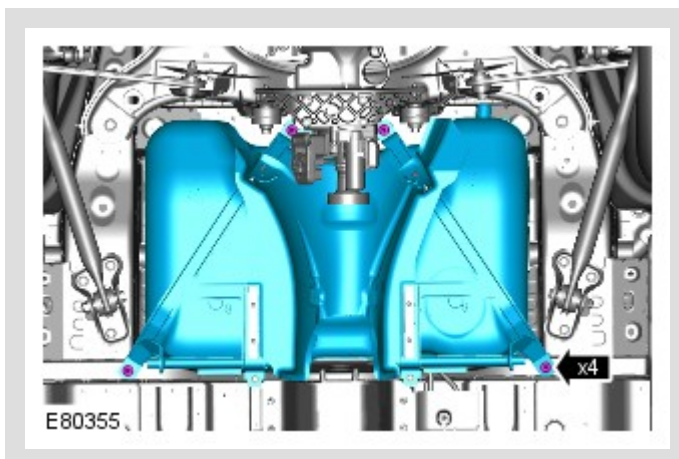

Verwijder de brandstoftank.

*Algemene Uitrusting:* [Aandrijflijnkrik](#)

*Koppel:* 25 Nm

3.

**⚠ N.B.:**

Niet verder demonteren als het onderdeel uitsluitend wordt verwijderd om toegang mogelijk te maken.

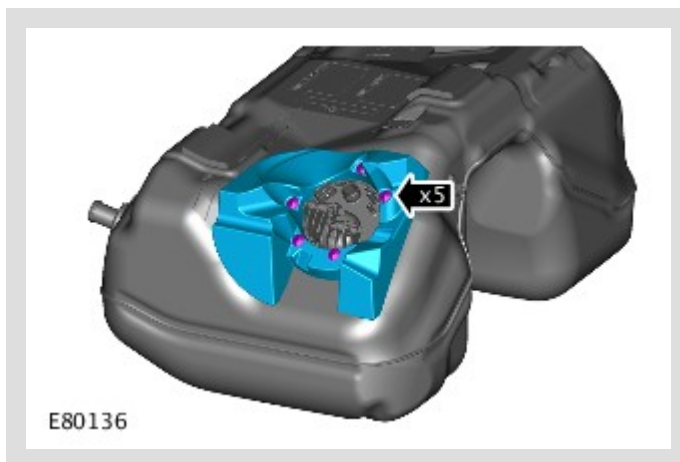

Verwijder de bekleding van de brandstoftank.

4.

**⚠ LET OP:**

Plaats de terugslag-afstellingen.



- Verwijder de borgring van de brandstofpomp-module.  
*Speciaal Gereedschap: [310-123](#)*
- *Koppel: 200 Nm*

5.

**⚠ LET OP:**

Gebruik een nieuwe O-ring.

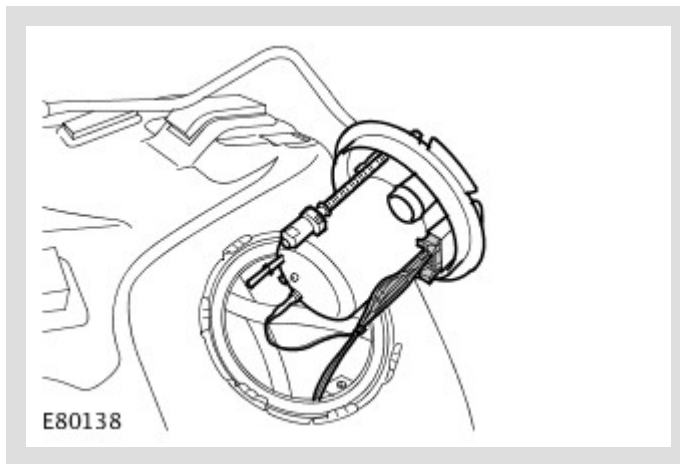

Maak het brandstoffilter los.

6.

△ N.B.:

Voertuig met benzinemotor afgebeeld, voertuig met dieselmotor vrijwel identiek.

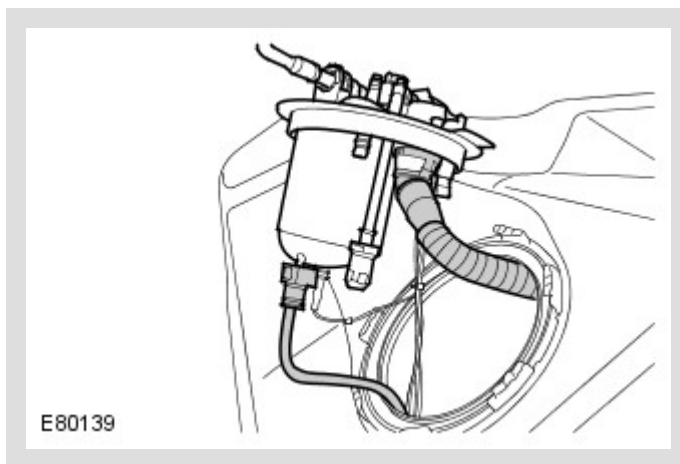

Verwijder het brandstoffilter.

7.

△ N.B.:

Voertuig met benzinemotor afgebeeld, voertuig met dieselmotor vrijwel identiek.

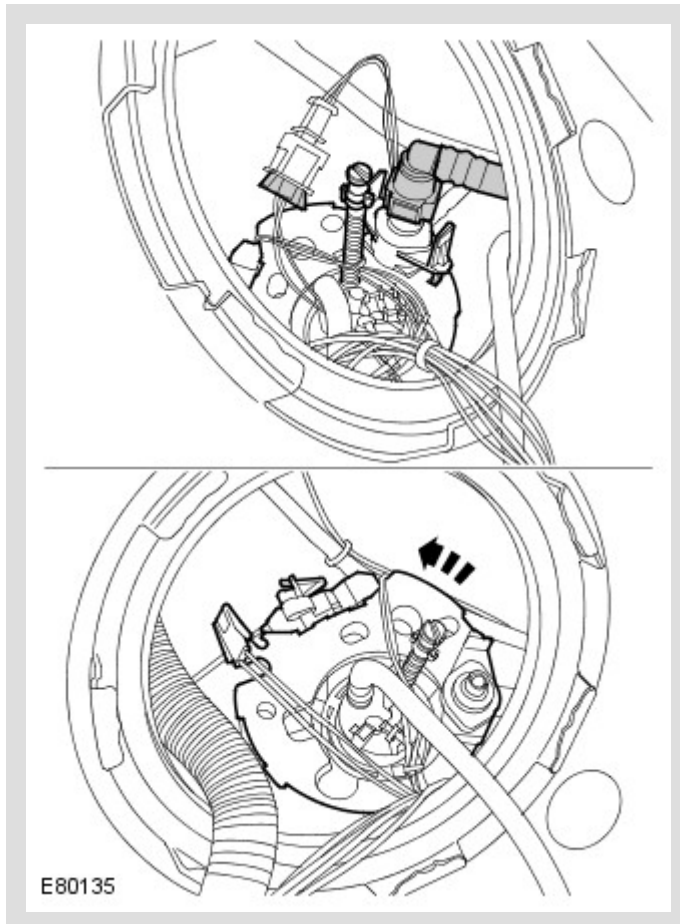

Verwijder de brandstofpomp-module.

8.

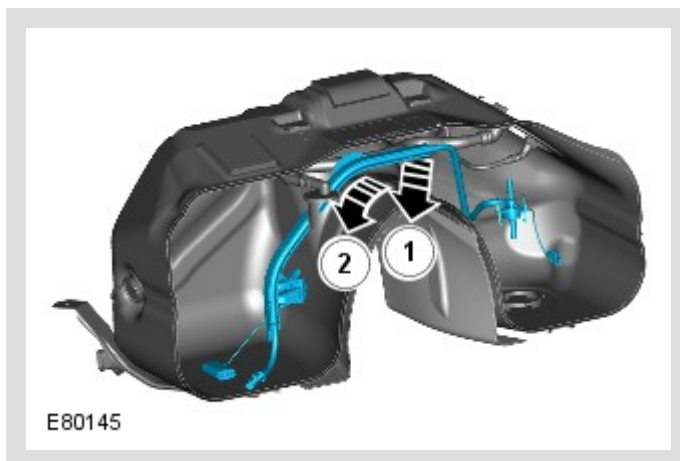

- Omlaag drukken zodat het brandstofzendelement loskomt uit de klem.
- Schuif het brandstofzendelement naar voren zodat dit loskomt van de steun.
- Manoeuvreer het brandstofzendelement uit de tank.

9.

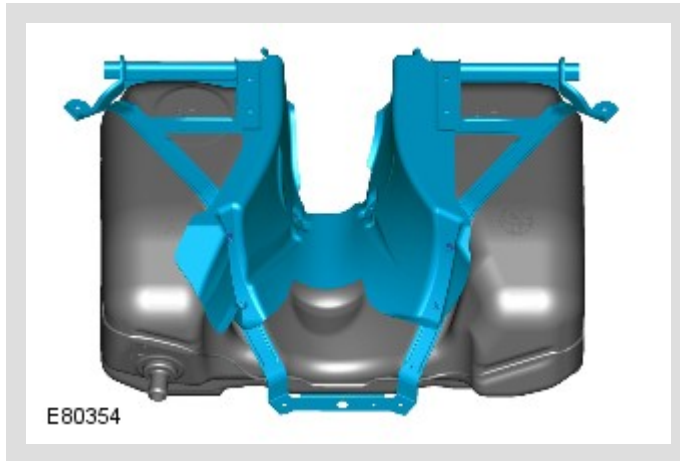

Verwijder de brandstoftankdrager.

## AANBRENGEN

1. Plaatsen door de procedure voor het verwijderen in omgekeerde volgorde uit te voeren.
2. Vul de brandstoftank.
3. Stel de parkeerrem af.  
Zie: [Handremkabel afstellen](#) (206-05 Handrem/bediening, Algemene procedures).