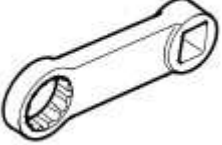

Tussenbak - Tussenbak 2.7L TDV6-dieselmotor

Verwijderen

Speciaal Gereedschap

| | |
|---|---|
|  <p>303-1069</p> <p>E53727</p> | <p>Steeksleutel-verloopstuk</p> <p>303-1069</p> |
|---|---|

Verwijderen

Alle voertuigen

1. Maak de massakabel van de accu los.
Zie voor meer informatie de procedure: [Specificaties](#) (414-00 Accu- en oplaadsysteem - algemene informatie, Specificaties).

2.  **WAARSCHUWING:** Als een voertuig alleen door een krik wordt ondersteund, mogen hieraan nooit werkzaamheden worden uitgevoerd. Ondersteun het voertuig altijd op veiligheidssteunen.

Krik het voertuig op en plaats assteunen.

Voertuigen met een dieseldeeltjesfilter (DPF)

3. Verwijder het dieseldeeltjesfilter (DPF). Zie voor meer informatie de procedure: [Dieselroetfilter \(DPF\)](#) (309-00C Uitlaatsysteem - 2.7L TDV6-dieselmotor, Verwijderen en aanbrengen).

Alle voertuigen

4. Verwijder de dwarsbalk van de transmissie.
Zie voor meer informatie de procedure: [Steun traverse transmissie](#) (502-02 Bevestigingen chassis/carrosserie, Verwijderen en aanbrengen).

5.  **LET OP:** Laat de aandrijfvas niet hangen om beschadiging van de koppeling of hoes te voorkomen.

N.B.: Markeer de positie van de aandrijfvas op de transmissieflens.

Maak de voorste aandrijfvas los van de flens van de aandrijfvas van de tussenbak.

- Verwijder de 6 Torx-bouten en de vulringen. Gooi de bouten weg.
- Verplaats de aandrijfvas en zet hem vast aan het uitlaatsysteem met een voor dat doel geschikte bevestigingsband.

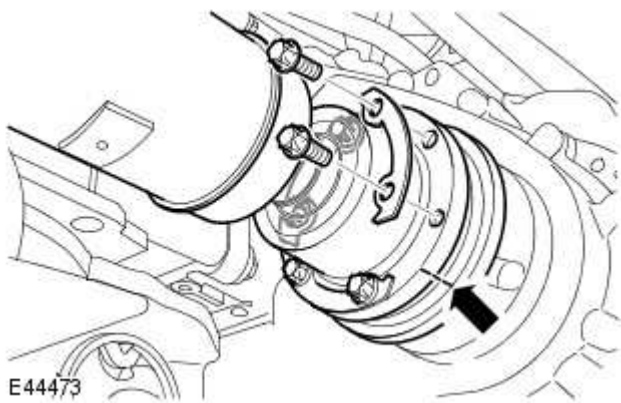

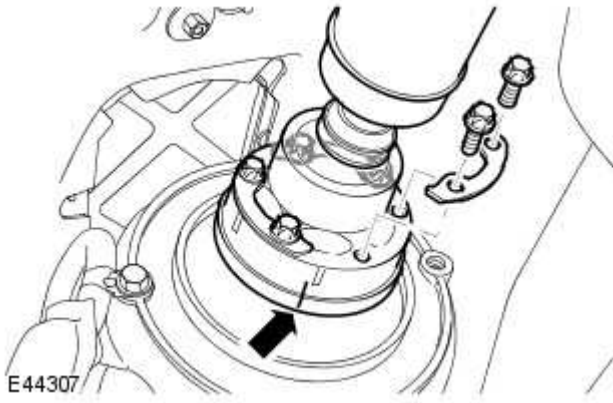

6. LET OP: Laat de aandrijfas niet hangen om beschadiging van de koppeling of hoes te voorkomen.

N.B.: Markeer de positie van de aandrijfas op de transmissieflens.

Maak de achterste aandrijfas los van de flens van de aandrijfas van de tussenbak.

- Verwijder de 6 Torx-bouten en sluitringen.
- Zet de aandrijfas vast met een voor dat doel geschikte bevestigingsband.

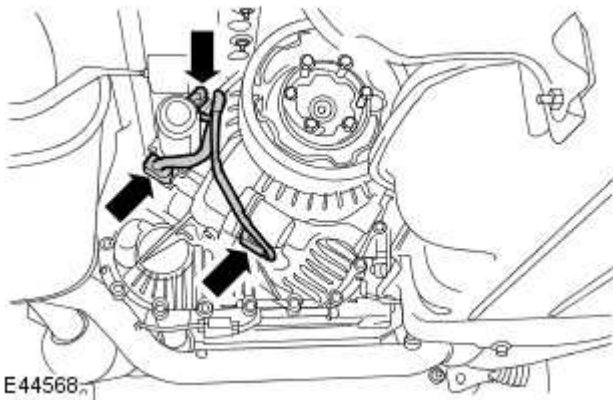

7. Maak de 3 stekkers van de tussenbak los.

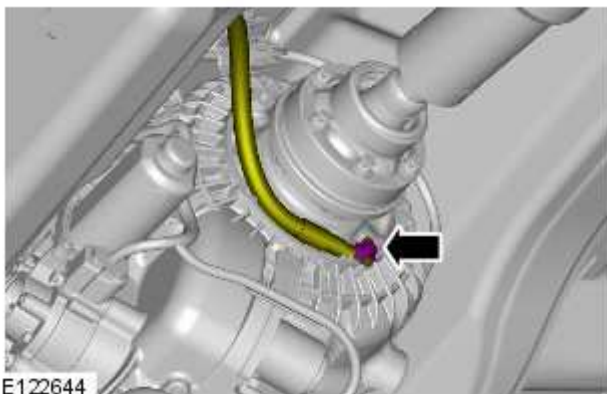

10. Maak de kabelboom los van de tussenbak.
 - Verwijder de bout.

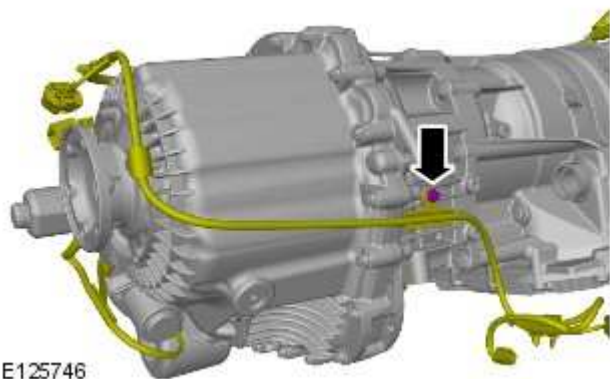

E125746

11.  **LET OP:** Open aansluitingen moeten altijd worden afgedicht om vervuiling te voorkomen.

Maak de ontluichtingsleiding los.

- Druk de borging in.

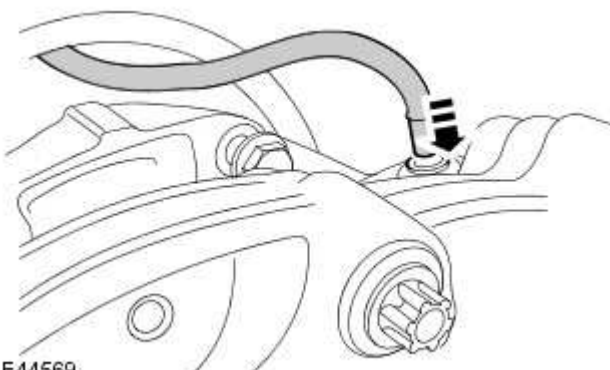

E44569

12.  **WAARSCHUWING:** Bevestig de component op de transmissiekrik.

Ondersteun de tussenbak met een transmissiekrik.

13.  **LET OP:** Zorg dat de kabelbomen niet worden beschadigd.

Verwijder de tussenbak met behulp van een assistent.

- Verwijder de 8 bouten.

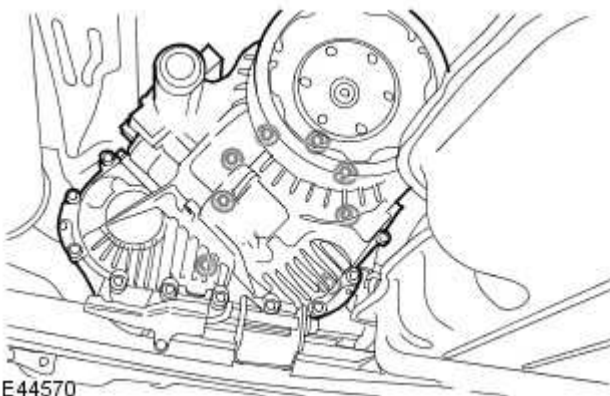

E44570

