

## Brandstoftoevoer en -regeling - 2.5L - 300 Tdi - Brandstoftoevoer en -regeling

Diagnose en controle

### De door de turbocompressor opgewekte vuldruk controleren

1. Maak de actuatorslang los van de turbocompressor. Plaats een voor dat doel geschikte 'T'-connector.
2. Sluit een andere slang aan op het 'T'-stuk en drukmeter LRT-12-011. De slang naar de drukmeter moet lang genoeg zijn om de cabine van het voertuig te kunnen bereiken zodat de meter door de bestuurder of een assistent kan worden gecontroleerd.
3. De maximum bekrachtigingsdruk wordt gecontroleerd door normaal met het voertuig te gaan rijden. Dit dient echter zodanig te geschieden dat het gaspedaal geheel ingedrukt kan worden gehouden terwijl een helling wordt opgereden bij een minimum constant motortoerental van 2.500 - 3.000 rpm. Onder deze omstandigheden moet een bekrachtigingsdruk van 0,95 - 1,09 kg/cm<sup>2</sup> worden aangegeven.

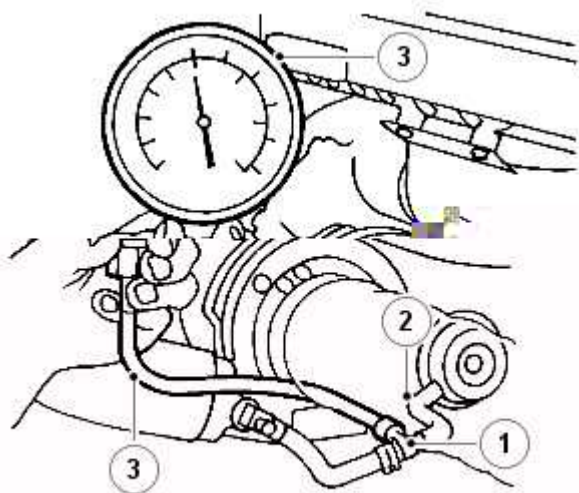

J6

### Instelling van de inspuitpomp controleren en afstellen

1. Kijk door de olie-vulopening naar het kleppenmechanisme. Draai de krukas rechtsom tot de inlaatklep van cilinder nr. 1 net is gesloten. Cilinder nr. 1 staat nu vlak voor het BDP.
2. N.B.: Het is mogelijk dat sommige modelvarianten zijn voorzien van een keienvanger onder het chassis teneinde te voldoen aan wettelijke vereisten. Wanneer onder het chassis afstellingen moeten worden uitgevoerd of wanneer het noodzakelijk is om componenten te plaatsen of te verwijderen, dan kan het noodzakelijk zijn om de keienvanger en/of de integrale toegangspanelen te verwijderen.  
ZIE: [Beschermplaat onder motor - 2.5L - 300 Tdi \(501-02 Voorpanelen, Verwijderen en aanbrengen\)](#).

Verwijder de afsluitplug uit het vliegwielhuis en steek instelgereedschap LRT-12-044 naar binnen en zorg ervoor dat de centrepen op het vliegwiel is geplaatst.

3. Draai de krukas voorzichtig rechtsom tot de middelste pen ingrijpt in de afstelgleuf in het vliegwiel.

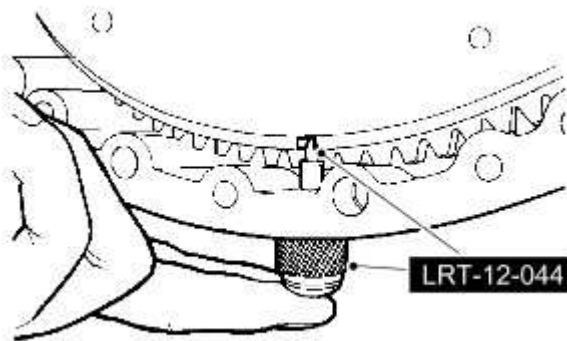

ST3531

4. Verwijder de toegangsplaat van de inspuitpomp inclusief de pakking van de plaat van het distributiedeksel.
5.  **LET OP:** Als moeilijkheden worden ervaren bij het plaatsen van de pen, dan zal het noodzakelijk zijn om

afstellingen uit te voeren teneinde de afstelling van de inspuitpomp, als volgt, correct uit te voeren:

Plaats borgpen LRT-12-045 in het tandwiel van de inspuitpomp.

6. Ondersteun de borgmoer van de inspuitpomp zodat geen spanningen of krachten worden uitgeoefend op de distributie-riem.
7. Draai de 3 bevestigingsbouten van de borgplaat, los.

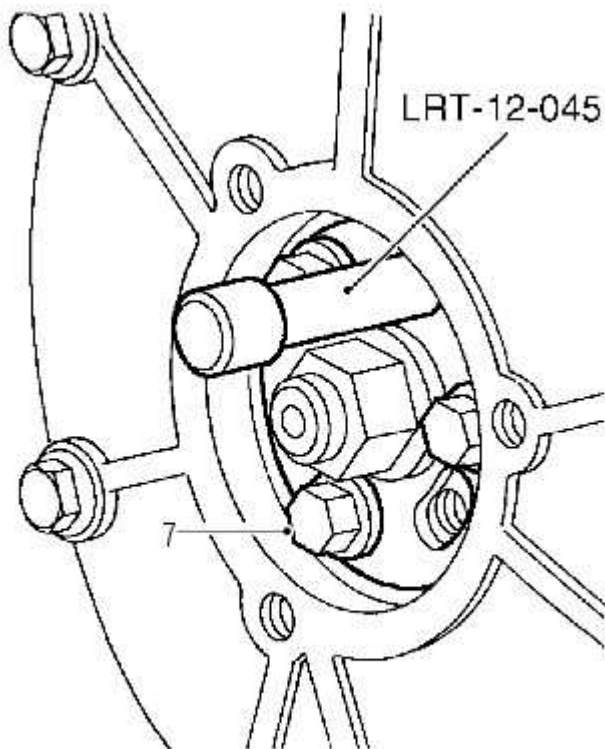

M193637

8. Draai vervolgens de bevestigingsmoer en de borgplaat voorzichtig rond tot de borgpen zonder moeilijkheden, in het tandwiel van de inspuitpomp kan worden gestoken.
9. Draai de bouten van de borgplaat vast tot 25 Nm en verwijder de borgpen.
10. Plaats de toegangsplaat van de inspuitpomp en de pakking.
11. Verwijder het vliegwiel-afstelgereedschap en plaats de afsluitplug.
12. Laat de motor draaien tot de normale bedrijfstemperatuur is bereikt en voer de onderstaande controles uit.
  1. Afstelling van stationaire toerentallen.  
ZIE: [Stationair toerental afstellen](#) (303-04B Brandstoftoevoer en -regeling - 2.5L - 300 Tdi, Algemene procedures).
  2. Gaskabel afstellen.  
ZIE: [Gaskabel afstellen](#) (310-02B Acceleratieregeling (gaspedaal) - 2.5L - 300 Tdi/2.5L - Td5, Algemene procedures).