

## 57.10.17 Keerring - hoofdas - stuurhuis

### Verwijderen

1. Verwijder het stuurbekrachtigingshuis:
  - Voor modellen met rechts stuur en V8 motor:  
[\\*\\*\\* 57.10.01 Stuurhuis - rechts stuur - V8 \\*\\*\\*](#)
  - Voor modellen met links stuur en V8 motor:  
[\\*\\*\\* 57.10.01 Stuurhuis - links stuur - V8 \\*\\*\\*](#)
  - Voor modellen met links stuur en Td5 motor:  
[\\*\\*\\* 57.10.01 Stuurhuis - links stuur - Td5 \\*\\*\\*](#)
  - Voor modellen met rechts stuur en Td5 dieselmotor:  
[\\*\\*\\* 57.10.01 Stuurhuis - rechts stuur - Td5 \\*\\*\\*](#)
2. Bevestig het stuurbekrachtigingshuis in een bankschroef.
3. Maak de borgring los van de moer van de pitman-arm.
4. Draai de bevestigingsmoer van de pitman-arm los. Verwijder de moer echter nog niet.

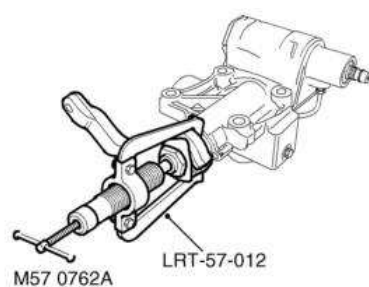

5. Gebruik gereedschap LRT-57-012, en maak de pitman-arm los.
6. Verwijder de moer en gooi de borgring weg.
7. Verwijder de pitman-arm.

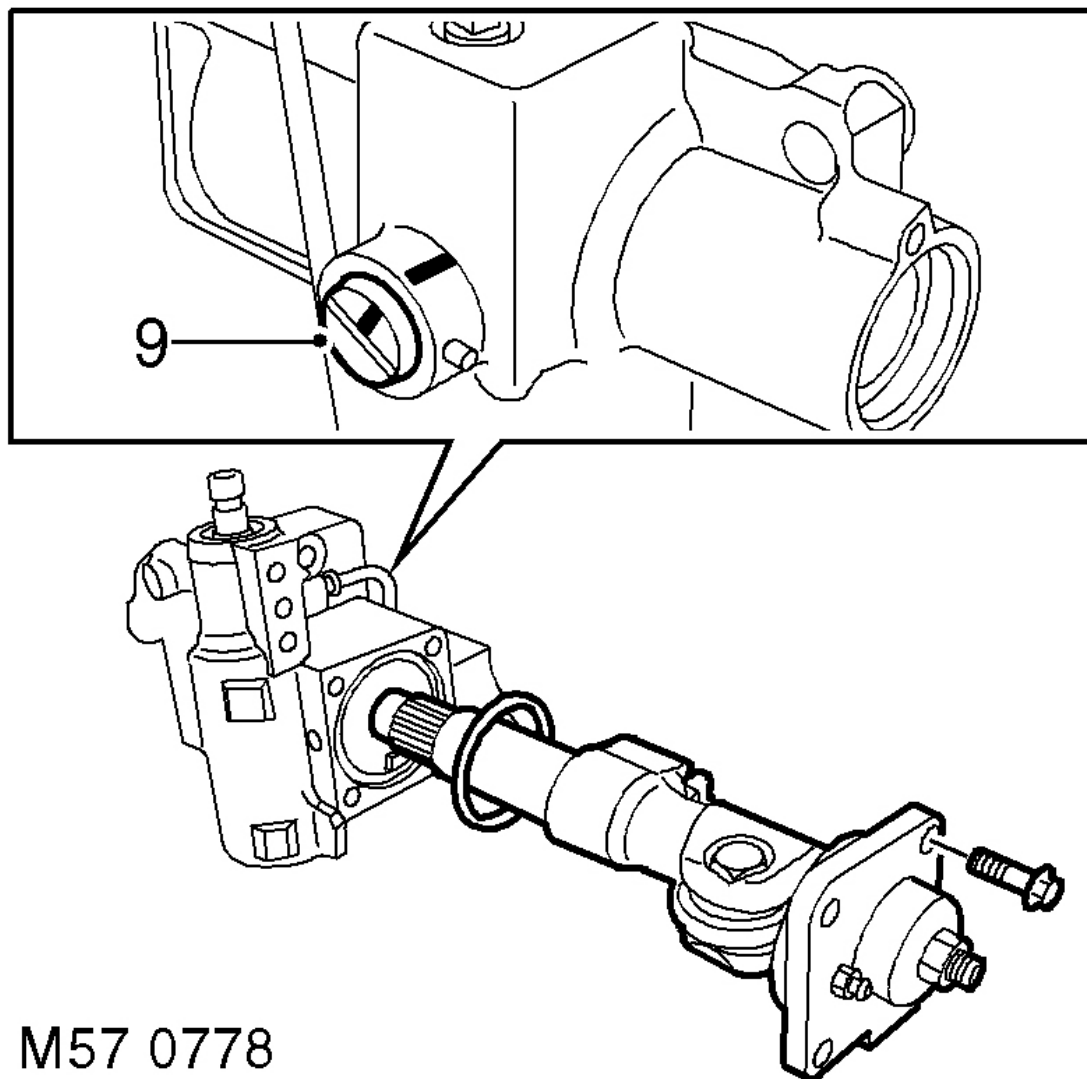

## M57 0778

8. Maak een aantekening van de positie van de afstelling van de tandheugel.
9. Verwijder de inbusbout waarmee de tandheugel-afstelling is bevestigd. Draai de afstelling  $\diamond$   $\diamond$  n slag los.
10. Verwijder de 4 bevestigingsmoeren van de hoofdas. Verwijder de hoofdas. Verwijder de 'O'-ring van het einddeksel. Gooi de 'O'-ring weg.

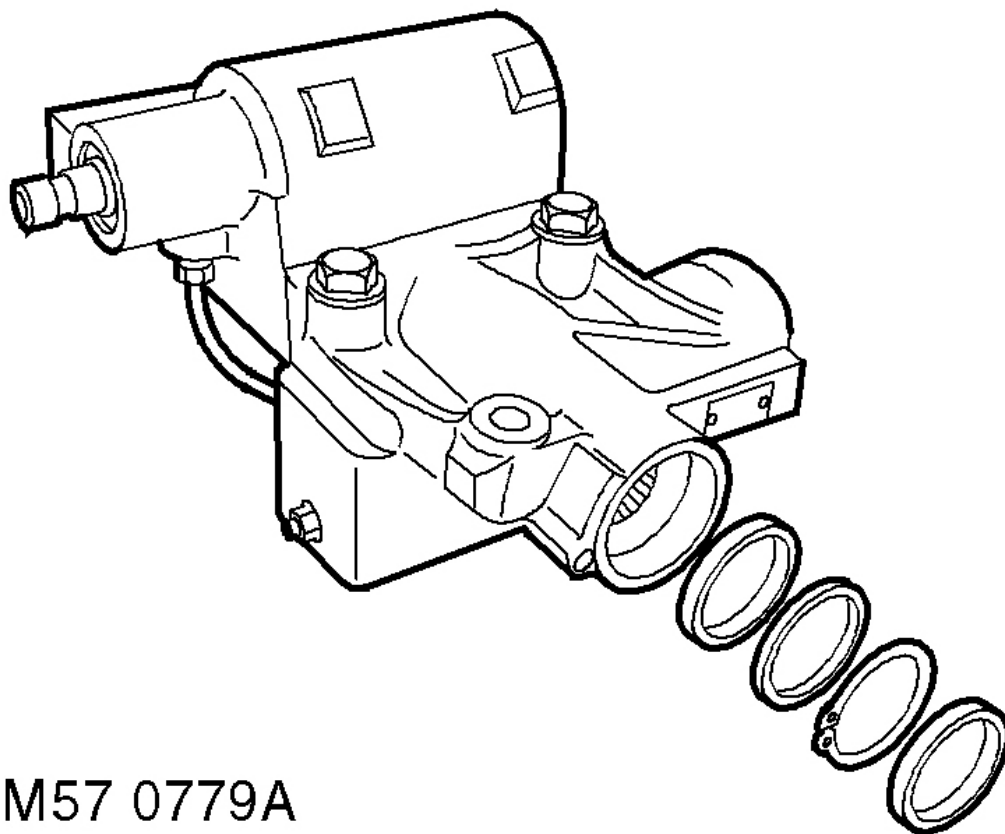

## M57 0779A

11. Steek de 2 "dummy"-bouten door de boutgaten voor de bevestigingsbouten het stuurbekrachtigingshuis. Zet de bouten vast in een bankschroef.



**VOORZICHTIG: Bevestig nooit onderdelen van het stuurbekrachtigingshuis in de bankschroef.**

12. Verwijder het schild van de keerring en de veerring.

13. Verwijder het schild en de vulring.

### Plaatsen

1. Reinig de uitsparing van de keerring, de hoofdas, het einddeksel en contact-oppervlak.
2. Smeer een nieuwe 'O'-ring voor het einddeksel met schone stuurbekrachtigingsvloeistof (PAS). Plaats de 'O'-ring op het einddeksel.
3. Plaats de hoofdas en de bouten. Draai de bouten vast tot 88 Nm.
4. Draai de tandheugel-afstelling  $\diamond \diamond$ n slag vast. Zet de merktekens tegenover elkaar. Bevestigen met de inbusbout.
5. Smeer de nieuwe keerring van de hoofdas met schone stuurbekrachtigingsvloeistof (PAS).
6. Plaats de keerring met LRT-57-504.
7. Plaats de vulring, de veerring en het schild van de keerring.
8. Reinig de spiebanen in de pitman-arm en het stuurbekrachtigingshuis.
9. Controleer of het stuurhuis in de stand staat voor recht vooruit. Plaats de pitman-arm in de juiste positie op de uitgaande as. Bevestigen met een nieuwe borgring en moer. Draai de moer vast tot 240 Nm.
10. Bevestig de borgring op de moer van de pitman-arm.
11. Plaats het stuurhuis.
  - Voor modellen met rechts stuur en V8 motor:  
\*\*\* [57.10.01 Stuurhuis - rechts stuur - V8](#) \*\*\*
  - Voor modellen met links stuur en V8 motor:  
\*\*\* [57.10.01 Stuurhuis - links stuur - V8](#) \*\*\*
  - Voor modellen met links stuur en Td5 motor:  
\*\*\* [57.10.01 Stuurhuis - links stuur - Td5](#) \*\*\*
  - Voor modellen met rechts stuur en Td5 dieselmotor:  
\*\*\* [57.10.01 Stuurhuis - rechts stuur - Td5](#) \*\*\*