

## Achteras/differentieel - Pignionflens

Verwijderen en aanbrengen

### Speciaal Gereedschap

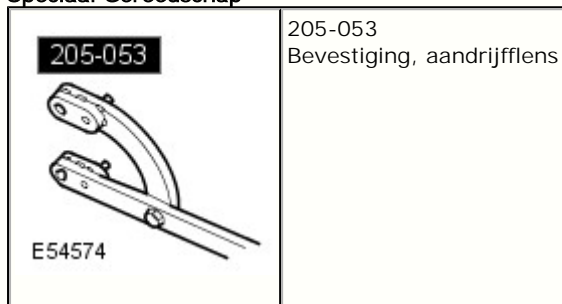

### Verwijderen

Alle modelvarianten

-  **WAARSCHUWING:** Ondersteun het voertuig met asbokken.  
Plaats het voertuig op een hefbrug en plaats asbokken.

Voertuigen met dieselmotor

1. Verwijder het uitlaatsysteem.

Zie: Exhaust System (309-00A, Verwijderen en aanbrengen).

Voertuigen met benzinemotor

1. Verwijder het uitlaatsysteem.

Zie: [Uitlaatsysteem](#) (309-00A Uitlaatsysteem - 3.2L 16-benzinemotor, Verwijderen en aanbrengen).

Alle modelvarianten

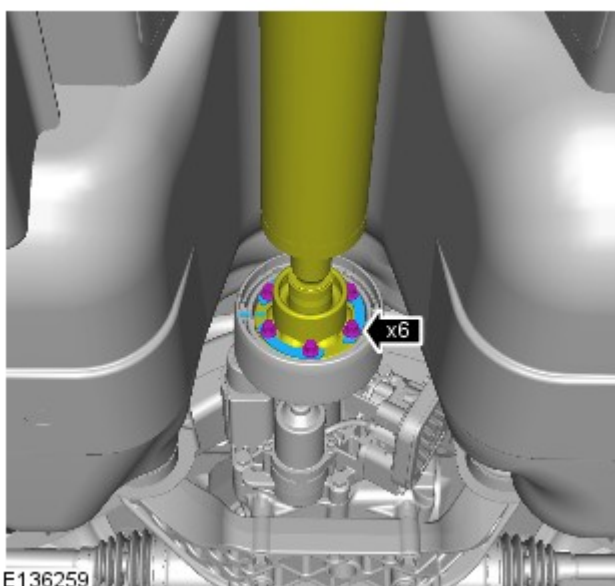

1. LET OP:

 Breng een merkteken aan waardoor de flens van de aandrijfflens ten opzichte van de flens van het aandrijfpignon wordt aangegeven.

 Teneinde beschadiging van het gewricht of de hoes te voorkomen, mag de aandrijfjas nooit omlaag hangen.

1.  N.B.: Gebruik kruipolie – spuit het op de getoonde manier door de gaten voor de aandrijfjasbouten.

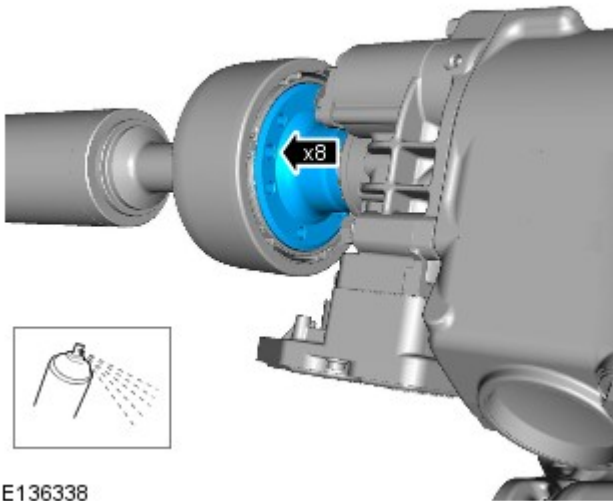

E136338



E136336

1.  LET OP: Gebruik een hiervoor geschikte bout met een vierkant uiteinde om beschadiging van de cardanaskoppeling te voorkomen.

 N.B.: Koppeling van aandrijffas voor de duidelijkheid verwijderd.

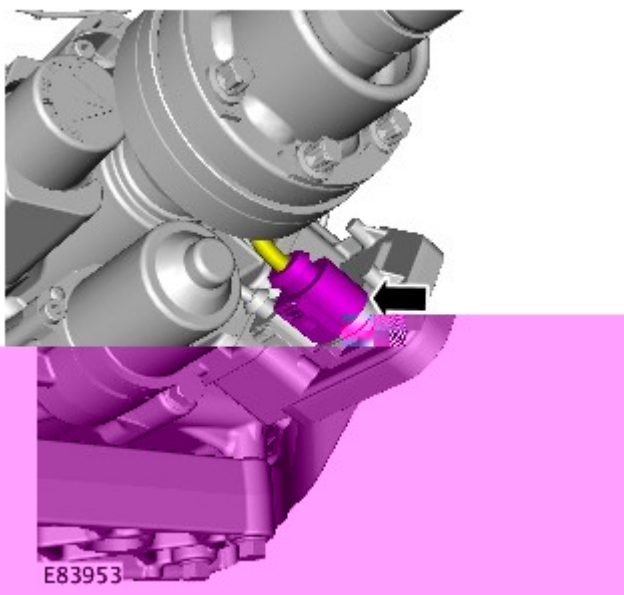

1. Maak de stekker los om de achterzijde van de flens bereikbaar te maken.

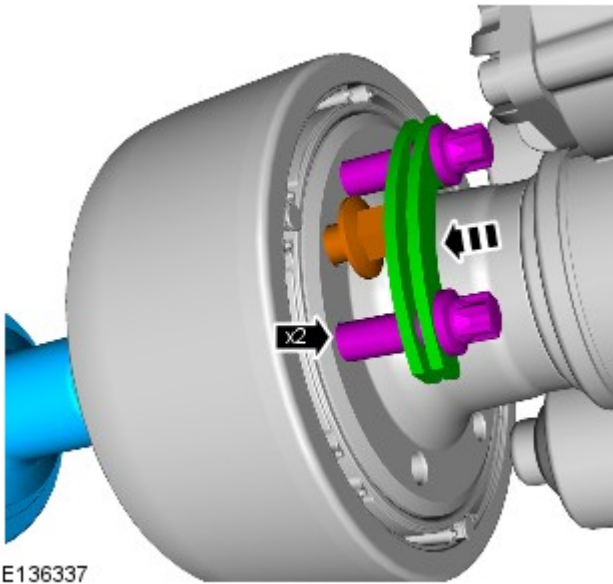

E136337

1.  **LET OP:** Draai de bouten vast tot beweging in de cardanaskoppeling wordt waargenomen.



N.B.: Plaats twee onderleggingen om de verwijdering van de aandrijfjas te vergemakkelijken.

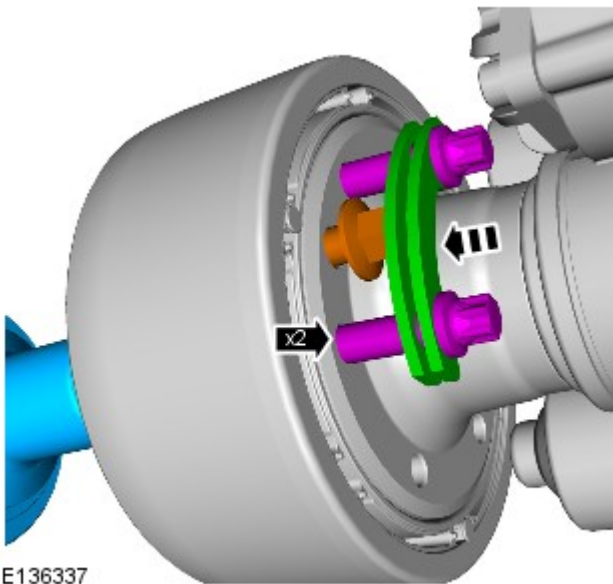

E136337

1. Verwijder de bouten, draai de aandrijfjas en herhaal bovenstaande stap bij het andere gat zonder schroefdraad. Herhaal de stappen tot de cardanaskoppeling volledig is losgemaakt.

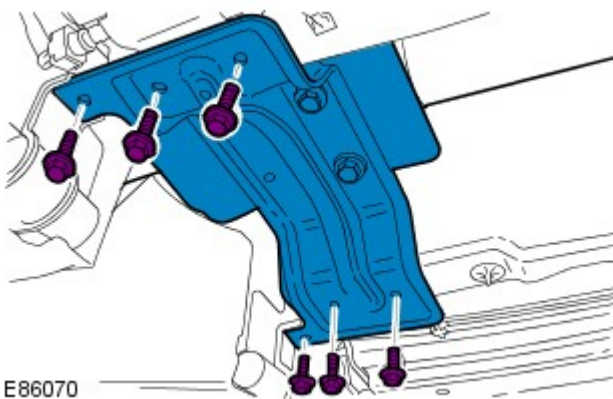

E86070

1.  **LET OP:** Zet het differentieelhuis vast met geschikte klembanden.

1.
  - Plaats een opvangbak teneinde gemorste olie op te vangen.
  - Gebruik het speciale gereedschap en verwijder de aandrijfflens.

*Speciaal Gereedschap:* [205-053](#)

- Gooi de moer weg.

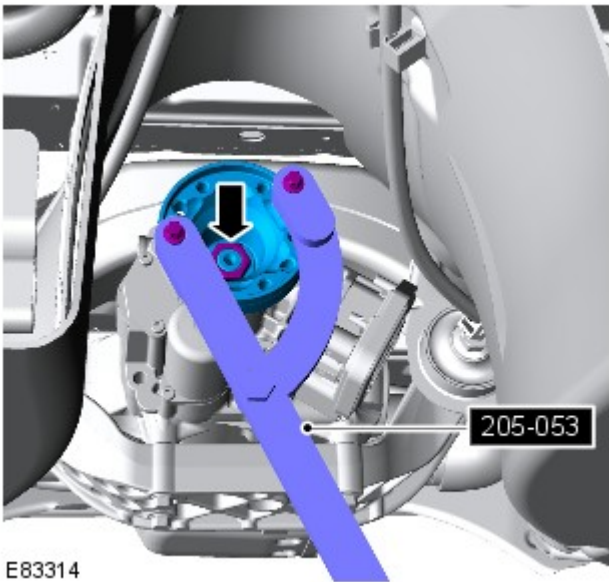

## Aanbrengen

Alle modelvarianten

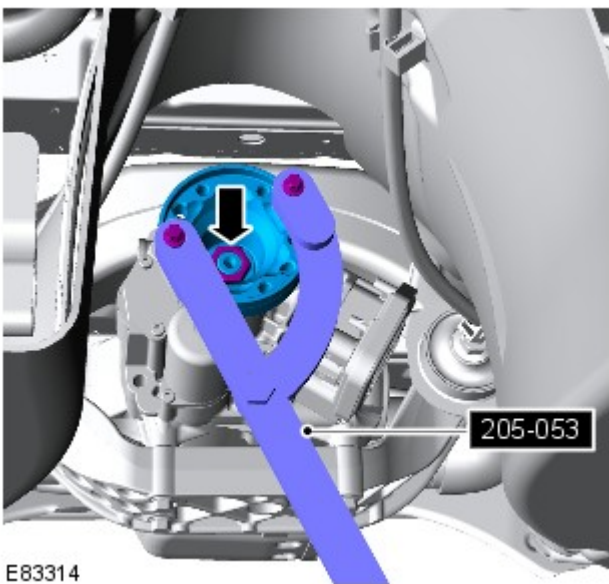

1.  **WAARSCHUWING:** Gebruik een nieuwe moer.  
Plaats de aandrijfflens met het speciale gereedschap.

*Speciaal Gereedschap:* [205-053](#)  
*Koppel:* 150 Nm

1. Sluit de stekker aan.

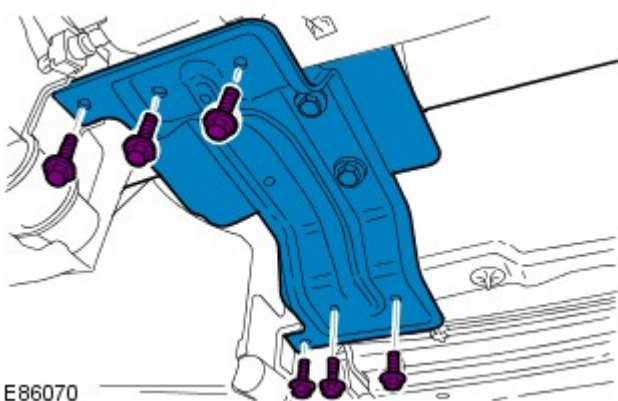
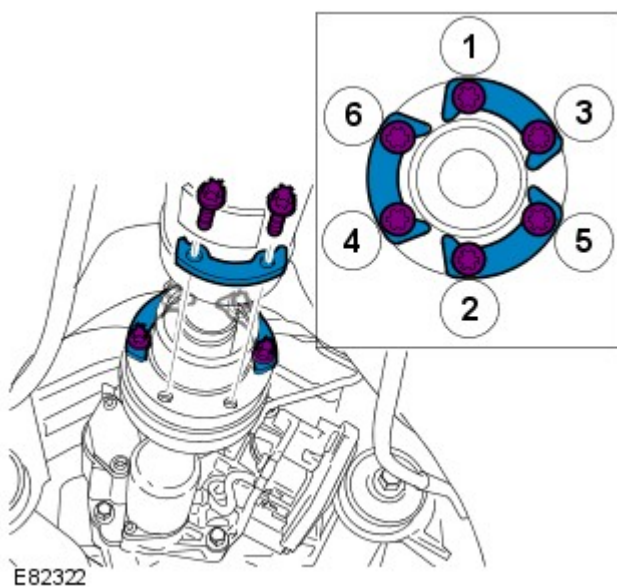
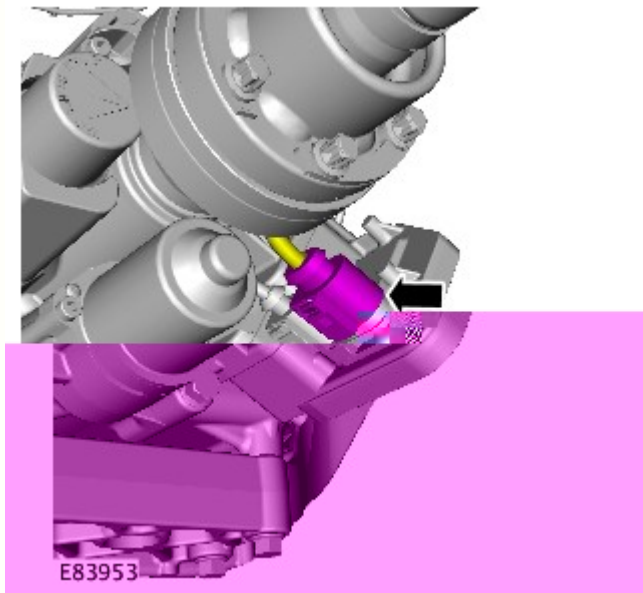

1.  LET OP: Gebruik nieuwe bouten.

 N.B.: Zorg ervoor dat deze onderdelen worden gemonteerd op de positie die tijdens het verwijderen werd genoteerd.

Plaats de aandrijfjas op de actieve "on-demand" koppeling.

*Koppel: 40 Nm*

1. Plaats de achterste steun van de aandrijfjas.

*Koppel: 35 Nm*

1. Controleer het vloeistofpeil van de actieve op-verzoekkoppeling en vul vloeistof bij.

Zie: [Vullen actieve koppelingsaanvraag](#) (205-02 Achteras/differentieel, Algemene procedures).

## Voertuigen met benzinemotor

1. Monteer het uitlaatsysteem.

Zie: [Uitlaatsysteem](#) (309-00A Uitlaatsysteem - 3.2L I6-benzinemotor, Verwijderen en aanbrengen).

## Voertuigen met dieselmotor

1. Monteer het uitlaatsysteem.

Zie: Exhaust System (309-00A, Verwijderen en aanbrengen).