

Motor - 2.5L - Td5 - Olie drukschakelaar

Reparaties aan de wagen

Verwijderen

1. Verwijder het motordeksel.
2. Maak de klem los en maak de ontluuchtings slang los van het klependeksel.
3. Maak de klemmen los en maak de luchtstroom/massasensor los van het luchtfilter.
4. Maak de multistekker los van de luchtstroom/massasensor.

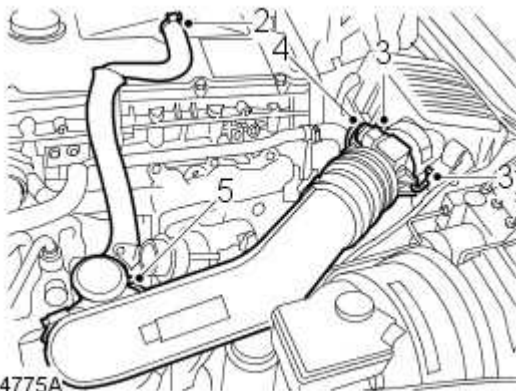

5. Maak de schroef van de klem los en verwijder de luchtinlaatslang van de turbocompressor.

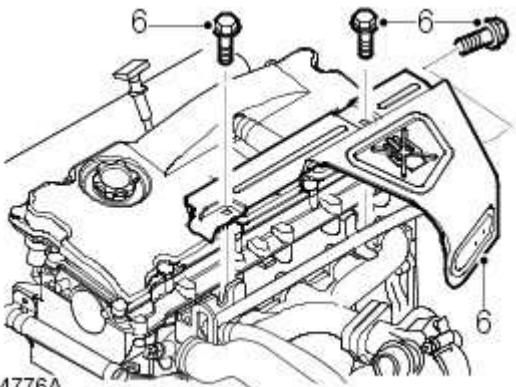

6. Verwijder de 3 bouten en het hitteschild van het uitlaatspruitstuk.

7. Maak de multistekker los van de olie druk-schakelaar.
8. Plaats een opvangbak onder de schakelaar waarin eventueel wegstromende olie wordt opgevangen.

9. Verwijder de oliedruk-schakelaar.

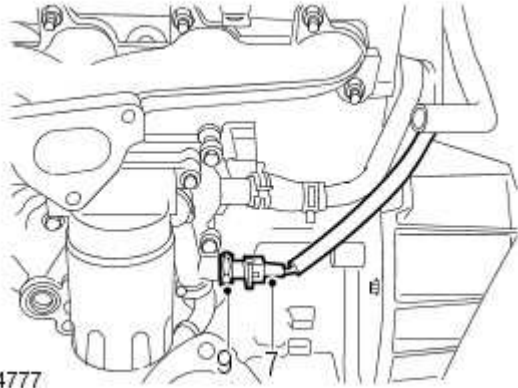

Aanbrengen

1. Reinig de schroefdraad van de oliedruk-schakelaar.
2. Plaats de oliedruk-schakelaar en draai deze vast tot 15 Nm.
3. Sluit de multistekker aan op de oliedruk-schakelaar.
4. Plaats het hitteschild van het uitlaatspruitstuk en draai de M6 bouten vast tot 10 Nm en draai de M8 bout vast tot 25 Nm.
5. Plaats de luchtinlaatslang op de turbocompressor en draai de schroef van de klem vast.
6. Sluit de luchtstroom/massasensor aan op het luchtfilter. Zet de klemmen vast.
7. Sluit de multistekker aan op de luchtstroom/massasensor.
8. Sluit de ontluchtingsslang aan. Zet de klem vast.
9. Plaats het motordeksel.
10. Vul de motorolie bij.