

Motor - 2.5L - Td5 - Oliepomp

Reparaties aan de wagen

Verwijderen

1. Verwijder de pakking van het oliecarter.
Zie voor meer informatie de procedure: [Carter](#) (303-01C Motor - 2.5L - Td5, Reparaties aan de wagen).
2. Verwijder de bevestigingsbout van het aandrijfkettingwiel van de oliepompe.
3. Maak het aandrijfkettingwiel los van de ketting.
Verwijder het kettingwiel.

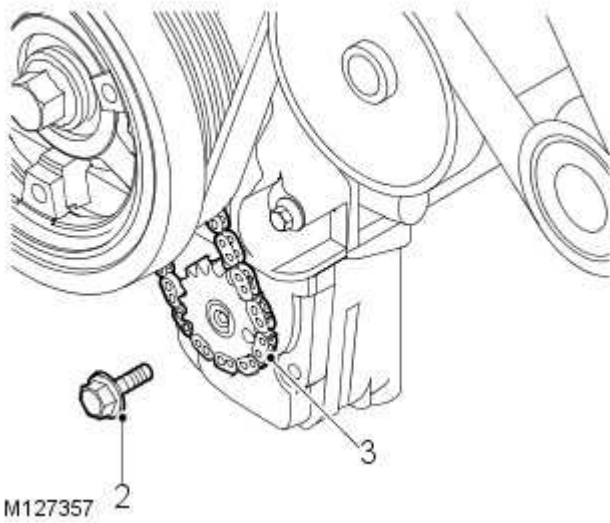

4. Verwijder de 3 Torx bouten waarmee de zeef van de oliepompe en de aanzuigbuis zijn bevestigd. Verwijder de bevestiging.

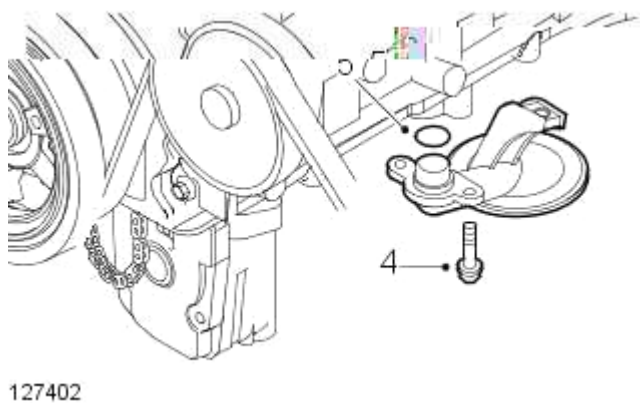

5. Verwijder de 'O'-ring. Gooi de 'O'-ring weg.

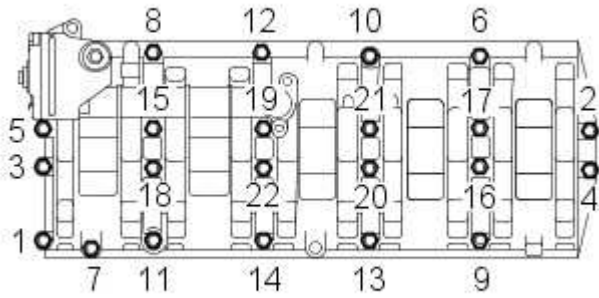

M127359

6. De 22 bouten waarmee de oliepomp en de versterkingsplaat op het motorblok zijn bevestigd, moeten in de aangegeven volgorde worden verwijderd. Gooi de bouten weg.

7.  N.B.: Paspn geplaatst.

Verwijder de oliepomp en de versterkingsplaat.

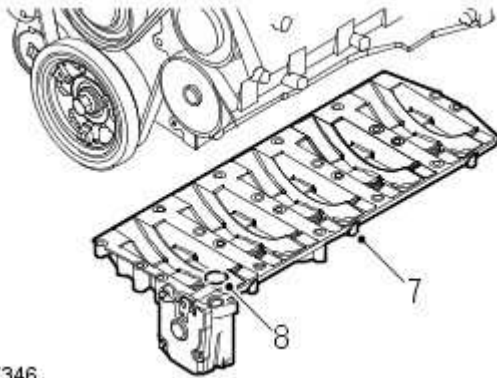

M127346

8. Verwijder de 'O'-ring van de uitlaat van het oliepomphuis. Gooi de 'O'-ring weg.

Aanbrengen

1. Reinig de contactoppervlakken tussen de oliepomp, de versterkingsplaat en het motorblok; zorg ervoor dat de bout- en paspengaten schoon en droog zijn.
2. Smeer een nieuwe 'O'-ring met motorolie en plaats deze op de uitlaat van het oliepomphuis.
3. Plaats de oliepomp en de versterkingsplaat op het motorblok. Controleer of de 2 paspen correct zijn geplaatst.

4. Plaats nieuwe bouten en draai deze in de aangegeven volgorde vast tot 13 Nm.

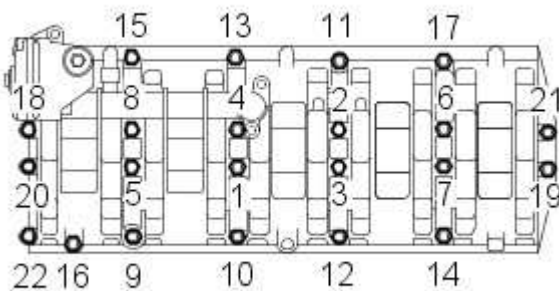

M127360

5. Smeer een nieuwe 'O'-ring met motorolie en plaats die op de olie-toevoerzeef.
6. Reinig de schroefdraad van de zeef van de oliepomp en de Torx bouten van de aanzuigbuis en breng afdichtingsmiddel, onderdeelnr. STC 50552, aan op de schroefdraad.
7. Plaats de zeef van de oliepomp en de aanzuigbuis. Plaats de Torx bouten en draai deze vast tot 10 Nm.
8. Plaats het aandrijfkettingwiel van de oliepomp op de ketting en de oliepomp. Zorg ervoor dat het 'D'-vormige gedeelte op het aandrijfkettingwiel op het platte gedeelte van de aandrijfvas van de oliepomp is geplaatst.
9. Reinig de schroefdraden van de bevestigingsbout van het aandrijfkettingwiel van de oliepomp. Breng afdichtingsmiddel, onderdeelnr. STC 50552, aan op de schroefdraad.
10. Plaats de bout van het aandrijfkettingwiel van de oliepomp en draai deze vast tot 25 Nm.
11. Plaats de pakking van het oliecarter.
Zie voor meer informatie de procedure: [Carter](#) (303-01C Motor - 2.5L - Td5, Reparaties aan de wagen).