

Brandstofsysteem - algemeen - Druk brandstofsysteem controleren 2.5L - Td5

Algemene procedures

1. Plaats het voertuig op een hefbrug en beweeg de hefbrug omhoog.
2. Plaats een absorberende doek onder het filterhuis zodat eventueel wegstromende vloeistof wordt opgevangen.

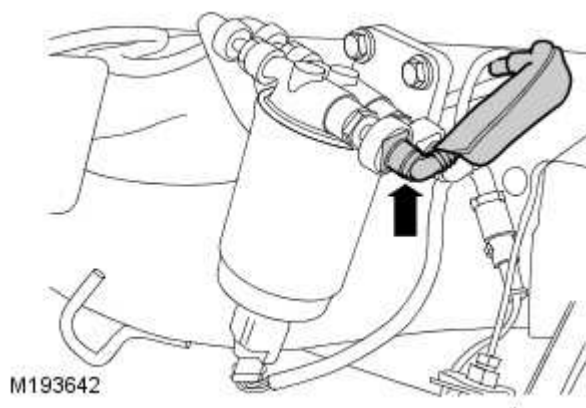

⚠ !"# \$%: %oordat onderdelen van het brandstofsysteem worden losgemaakt' is het essentieel dat alle stof' vuil' weg' modder' etc. rond de componenten worden verwi(derd teneinde het binnendringen van vreemd materiaal in het brandstofsysteem te voorkomen.



)*. : +aak de buitenste, voorste leiding los van het chassis van het voertuig.

- ruk de klem in en maak de lagedruk-uitlaatslang los van het brandstoffilter.

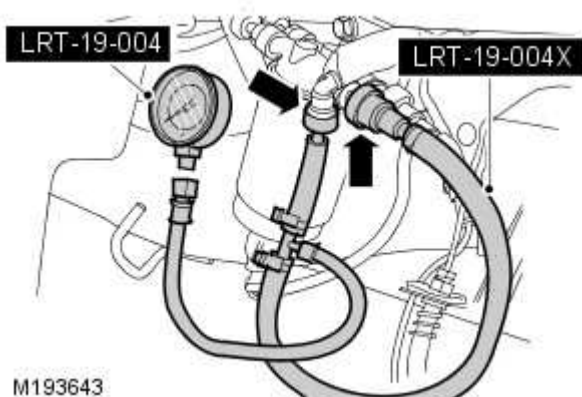

2. /luit !O#-11-0023 aan op drukmeter !O#-11-0023.

4. /luit !O#-11-0023 en !O#-11-002 aan op de lagedruk-brandstofleiding.
5. /luit !O#-11-0023 en !O#-11-002 aan op de lagedruk-uitlaatpoort van het brandstoffilter.
8. /teek de sleutel in het contactslot en draai de sleutel naar stand 6776.
- > .) oteer de brandstofdruk met het contactslot in stand 6776. Als de lagedrukwaarde lager is dan de toegestane tolerantie 90'84 bar : 0'24 bar bi(11'4 %olt en 20; < : 4; <= moet het brandstoffilter worden vervangen.
1. ?erhaal de controle van de brandstofdruk. Als de druk nog steeds te laag is' is waarschi(nli(k sprake van een storing in de brandstofpomp.

10. @et het contact uit en verwi(der de sleutel uit het contactslot.

11.) oteer de waarde die op de brandstofmeter wordt weergegeven. +aak het speciale gereedschap los.
12. %erwi(der de speciale gereedschappen.
1. . Plaats de lagedruk-brandstofleiding op het brandstoffilterhuis.
12. *eweeg de hefbrug omlaag.
14. /tart de motor en voer een controle uit op lekkages.
15. @et de motor af.
18. \$pen de motorkap.
- 1>. %erwi(der de . bevestigingsbouten van het akoestische deksel en verwi(der het deksel uit het voertuig.
11. Plaats een absorberende doek onder de drukregelaar odat eventueel wegstromende vloeistof wordt opgevangen.

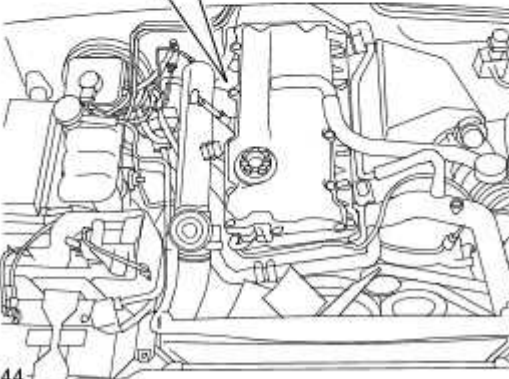
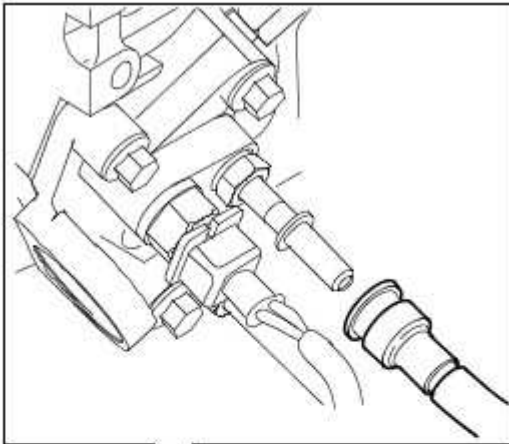

M193644

20.  !"# \$P: %oordat onderdelen van het brandstofs&steem worden losgemaakt' is het essentieel dat alle stof' vuil' wegvuil' modder' etc. rond de componenten worden verwi(derd teneinde het binnendringen van vreemd materiaal in het brandstofs&steem te voorkomen.



.*.: @org ervoor dat de bovenste leiding naar de regelaar is losgekoppeld.

- ruk de klem in en maak de hogedruk-brandstofleiding los van de brandstofregelaar.

21. /luit !O#-11-0023 en !O#-11-002 aan op de hogedruk-brandstofleiding.

22. /luit !O#-11-0023 en !O#-11-002 aan op het huis van de brandstofdruk-regelaar.

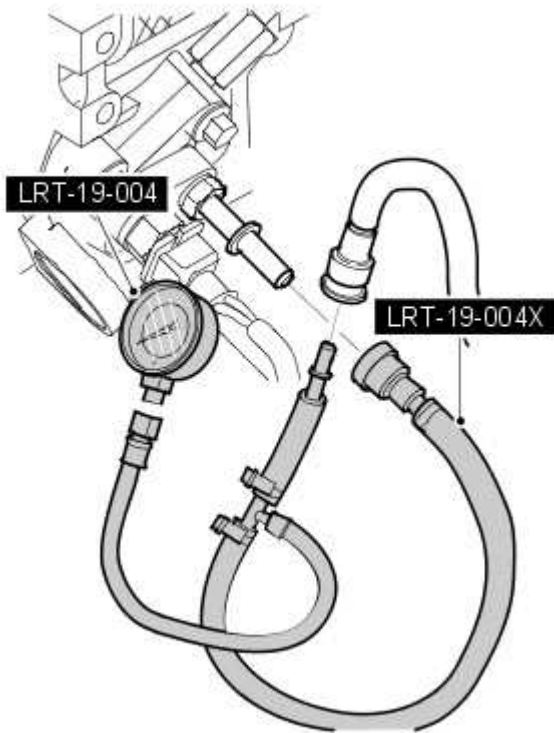

M193645

2. . /teek de sleutel in het contactslot en draai de sleutel naar stand 6776.

22.) oteer de brandstofdruk met het contactslot in stand 6776. Als de hogedruk-waarde onder de tolerantiewaarde ligt 92 bar : 0'1 bar' bi(11'4 %olt : 0'1 %olt' bi(20; < : 4; <= dient de brandstofpomp te worden vervangen.

24. Plaats een absorberende doek teneinde gemorste vloeistof op te vangen.

25.) oteer de waarde die op de brandstofmeter wordt weergegeven. +aak het speciale gereedschap los.

28. /luit de brandstofleiding aan op de drukregelaar.

2>. /tart de motor en voer een controle uit op lekkages.

21. - raai het contactslot in de AuitA stand.

. 0. Plaats het akoestische deksel.