

## Motor - 2.5L - Td5 - Carter

Reparaties aan de wagen

### Verwijderen

1. Verwijder het accudeksel.
2. Maak de negatieve accukabel los.
3. Verwijder de voorste demper van de uitlaat.  
Zie voor meer informatie de procedure: [Voorste uitlaatdemper](#)  
(309-00C Uitlaatsysteem - 2.5L - Td5, Verwijderen en aanbrengen).
4. Tap de motorolie af.
5. Draai de 4 bouten los waarmee het oliecarter op het koppelingshuis is bevestigd.
6. Verwijder de 2 bouten waarmee de olie-afvoerleiding van de centrifuge op het oliecarter is bevestigd. Verwijder de pakking en gooi deze weg.
7. Voer de aangegeven procedure uit en maak een aantekening van de gemonteerde posities. Verwijder de 20 bouten waarmee het oliecarter op het motorblok is bevestigd.

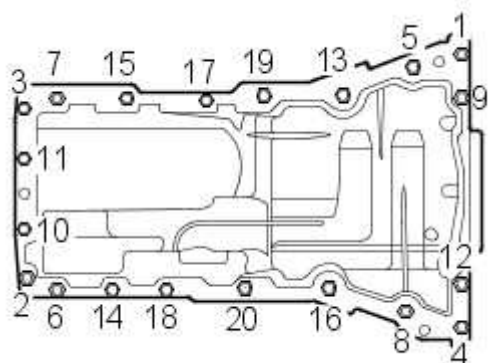

M127361

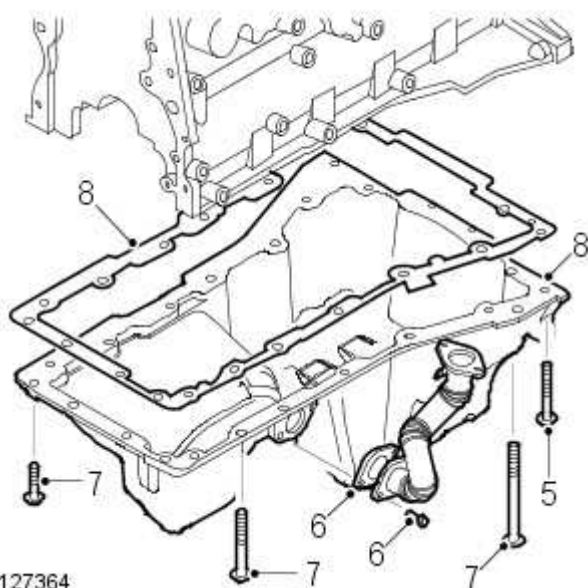

M127364

### Aanbrengen

1. Reinig het oliecarter en de contactoppervlakken. Controleer of de boutgaten in het motorblok schoon en droog zijn.
2. Gebruik een voor dat doel geschikt oplosmiddel. Verwijder alle sporen van het afdichtingsmiddel van de contactoppervlakken van het distributiedeksel en het huis van de achterste krukas-oliekeerring.
3. Reinig de olie-afvoerleiding van het centrifugaal-filter en de contactoppervlakken.
4. Breng een rand afdichtingsmiddel, onderdeelnr. STC 50550, aan op de contactoppervlakken van het distributiedeksel en het huis van de achterste krukas-oliekeerring.

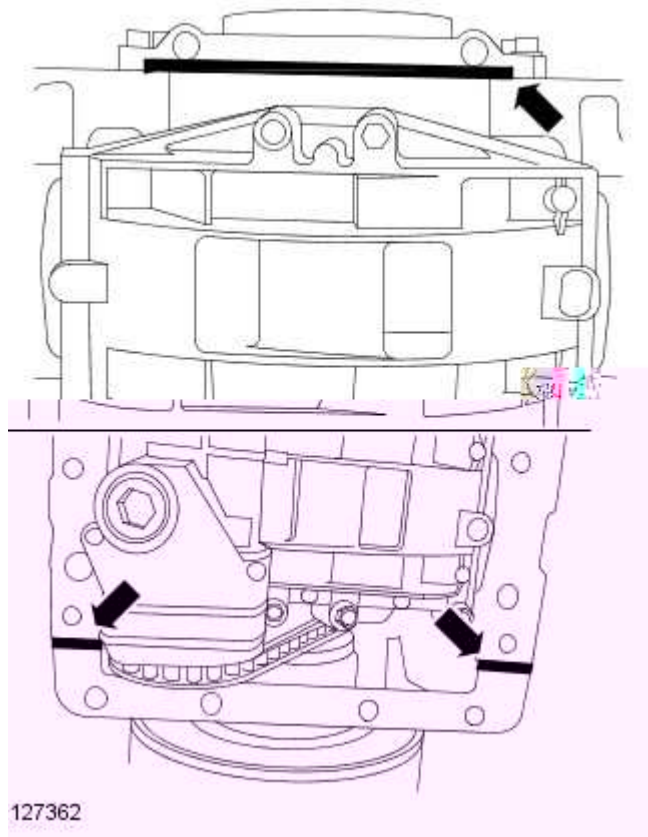

LET OP: De montage en het vastdraaien van de bouten moet binnen 20 minuten na het aanbrengen van het afdichtingsmiddel zijn voltooid.

5.  LET OP: De pakking moet droog worden geplaatst.

Plaats een nieuwe oliecarter-pakking.

6. Plaats het oliecarter en de bevestigingsbouten. Draai de bouten handvast in de oorspronkelijke posities.

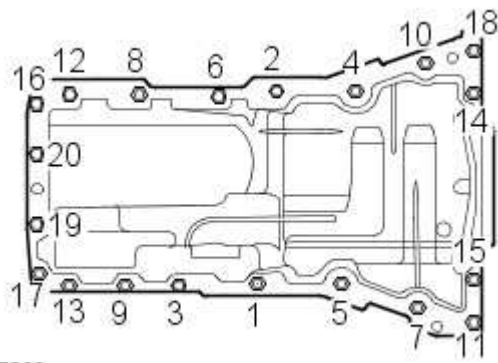

M127363

7. Draai de bouten van het oliecarter in de aangegeven volgorde vast tot:

1. Bouten 1 - 10, 12, 13, 16, 17, 19, 20 - vastdraaien tot 25 Nm.
2. Bouten 11, 14, 15, 18 - vastdraaien tot 28 Nm.

8. Draai de bevestigingsbouten tussen het oliecarter en het koppelingshuis vast tot 50 Nm.

9.  **LET OP:** De pakking moet droog worden geplaatst.

Plaats een nieuwe pakking voor de olie-afvoerleiding van de centrifuge.

10. Plaats de centrifugaal-olieafvoerleiding en de bouten. Draai de bouten vast tot 10 Nm.

11. Plaats de voorste demper van de uitlaat.

Zie voor meer informatie de procedure: [Voorste uitlaatdemper](#) (309-00C Uitlaatsysteem - 2.5L - Td5, Verwijderen en aanbrengen).

12. Vul het carter met olie.

13. Sluit de negatieve accukabel weer aan.

14. Plaats het accudeksel.