

# 44 AUTOMATISCHE TRANSMISSIE

## FOUTSYMPTOMEN

### SYMPTOOM 1 - Onregelmatige aandrijving en een hoog piepend geluid

STORING - Laag vloeistofpeil of verstopt filter

### SYMPTOOM 2 - Geen aandrijving in achteruitversnelling

'D' kiezen

- **Geen aandrijving**  
STORING - Doorgaan met Symptoom 3
- **Auto gaat naar voren**  
STORING - vastgelopen achteruit- en grendelklep

'1' kiezen

- **Auto remt niet op de motor**  
STORING - Koppeling rem 3

### SYMPTOOM 3 - Geen aandrijving uit stilstaande start in 'D'

'1' kiezen

- **Voertuig wordt aangedreven**  
STORING - Geen vrijloop in 2

- **Geen aandrijving**

Drukcontrole uitoefenen van hoofdleiding

- **Normale druk**  
STORING - Koppeling A
- **Geen druk**  
STORING - Verstopt filter of defecte pomp
- **Lage druk**  
STORING - Verstopt filter of klevende primaire regelaar

### SYMPTOOM 4 - Slip in alle versnellingen vooruit

Drukcontrole uitoefenen van hoofdleiding

- **Geen druk**  
STORING - verstopt filter of defecte pomp
- **Lage druk**  
STORING - verstopt filter of klevende primaire regelaar
- **Normale druk**  
STORING - Koppeling 'A'

### SYMPTOOM 5 - Hard schakelen van 'N' naar 'D'

Stationair motortoerental controleren

Controle uitvoeren van de druk in de hoofdleiding

- **Hoge druk**  
STORING - Klevende primaire regelaar
- **Normale druk**  
STORING - Koppeling 'A' of de demper van koppeling 'A'

### SYMPTOOM 6 - Hard schakelen van 1 naar 2

Het stationaire motortoerental controleren

Controle uitvoeren van de druk in de hoofdleiding

- **Hoge druk**  
STORING - Doorgaan met Symptoom 5
- **Normale druk**  
STORING - Modulatorklep of dempers voor koppelingsrem CB1 en/of koppelingsrem CB2  
STORING - Koppelingsrem CB1 en/of koppelingsrem CB2

### SYMPTOOM 7 - Hard schakelen van 2 naar 3

Controle uitvoeren van de druk in de hoofdleiding

- **Hoge druk**  
STORING - Doorgaan met Symptoom 5
- **Normale druk**  
STORING - Modulatorklep of de demper van koppeling 'B'  
STORING - Koppeling 'B'

### SYMPTOOM 8 - Geen 3e versnelling

STORING - 2-3 schakelklep  
STORING - Koppeling 'B'

### SYMPTOOM 9 - Geen 4e versnelling in 'D'

STORING - terugschakelklep van 4 naar 3 of opschakelklep van 3 naar 4, blijft kleven  
STORING - Koppelingsrem 4



#### **SYMPTOOM 10 - Geheel geen of harde inschakeling van directe aandrijfkoppeling**



**N.B.: De directe aandrijfkoppeling kan alleen worden ingeschakeld als de 4e versnelling is ingeschakeld bij 40 tot 45 mpu.**

Een wegtest uitvoeren. Tevens een druktest uitvoeren. De meter aansluiten op de koppelomvormer.

- **Normale druk**  
STORING - Defecte directe aandrijfkoppeling
- **Correcte drukken, maar deze blijven hoog**  
MOGELIJKE STORING -  
De regelklep voor directe aandrijfkoppeling en koppelomvormer, blijft kleven  
Klevende hysteresis-klep  
Klevende klep van directe aandrijfkoppeling

#### **SYMPTOOM 11 - Schakelpunt van directe aandrijfkoppeling incorrect of bij te lage snelheid**



**N.B.: Ingrijpen van directe aandrijfkoppeling bij lage snelheid veroorzaakt trilling in de koppelomvormer**

Een drukcontrole uitvoeren in de hoofdleiding en de koppelomvormer

- **Normale druk**  
STORING - Klevende regelklep
- **Lage of incorrecte druk**  
MOGELIJKE OORZAAK -  
De regelklep voor directe aandrijfkoppeling en koppelomvormer, blijft kleven  
Klevende hysteresis-klep  
Klevende klep van directe aandrijfkoppeling

#### **SYMPTOOM 12 - Auto rijdt in 'D' maar schakelt onmiddellijk over naar 3**

STORING - vastklevende opschakelklep 2 naar 3

#### **SYMPTOOM 13 - Met transmissie in 'D' start het voertuig in 2**

MOGELIJKE OORZAAK -  
Opschakelklep 1 naar 2 blijft kleven  
Klevende mof van toerentalbegrenzer.

#### **SYMPTOOM 14 - In 'D' start het voertuig in 3**

MOGELIJKE STORING -  
De opschakelkleppen van 1 naar 2 en 2 naar 3 blijven kleven.  
Klevende mof van toerentalbegrenzer.

#### **SYMPTOOM 15 - Geen 'kickdown' in 4 naar 3**

STORING - Klevende 'kickdown' klep van 4 naar 3.

#### **SYMPTOOM 16 - Opschakelen/neerschakelen en 'kickdown' schakelen bij verkeerde wegsnelheden**

De 'kickdown' gaskabelafstelling controleren.  
Een drukcontrole uitvoeren van de hoofdleiding

- **Normale druk**  
STORING - Klevende regelaarklep
- **Incorrecte druk**  
MOGELIJKE STORING -  
Incorrecte smookklepafstelling  
Klevende primaire regelaar

#### **SYMPTOOM 17 - Geen opschakelen bij half gas**

MOGELIJKE STORING  
Klevende regelaarklep  
Klevende schakelkleppen

#### **SYMPTOOM 18 - Afremmen op de motor onmogelijk in 3e versnelling en met versnellingshefboom op '3'**

STORING - Koppeling 'C'

#### **SYMPTOOM 19 - vertraagde of geheel geen neerschakelen als met de hand wordt teruggeschakeld van 3 naar 2.**

MOGELIJKE STORING -  
Klevende opschakelklep van 2-3.  
Klevende schakelkleppen.  
Klevende '2' positiegrendelklep

#### **SYMPTOOM 20 - Bij snelheden onder 28 mpu en als met de hand van '2' naar '1' wordt teruggeschakeld. Neerschakelen is vertraagd of geschiedt niet.**

MOGELIJKE STORING -  
Klevende schakelkleppen.  
Klevende opschakelklep 1-2.  
Klevende '1' positiegrendelklep

#### **SYMPTOOM 21 - Versnellingshefboom '1': transmissie in 1e versnelling, voertuig remt niet af op de motor**

STORING - Koppelingsrem 3

#### **SYMPTOOM 22 - Versnellingshefboom '2': transmissie in 2e versnelling, voertuig remt niet af op de motor**

STORING - Koppelingsrem 1

#### **SYMPTOOM 23 - Het voertuig rijdt in 'N' naar voren**

STORING - Klevende koppeling 'A'



## KICKDOWN-KABELAFSTELLING

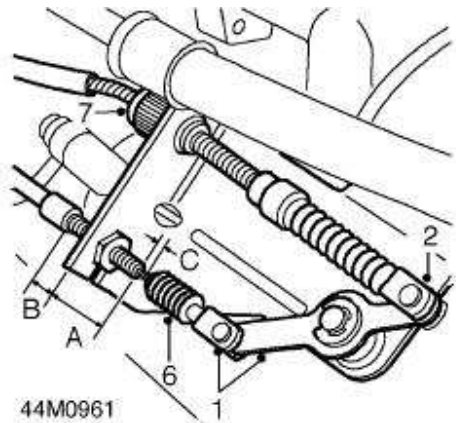

1. Verwijder de splitpen. Trek de gaffelpen naar buiten en maak de kickdown-kabel los van de hefboom.
2. Verwijder de splitpen, trek de gaffelpen naar buiten en maak de gaskabel los van de hefboom.
3. Stel de positie van de borgmoeren van de kickdown-kabel af, zodat afmeting 'A' 28 mm bedraagt. Houd de kabel in deze positie. Aan de achterkant van de steun moeten dan 6 gangen van de schroefdraad zichtbaar zijn (afmeting 'B').
4. Draai beide borgmoeren vast. Sluit de kickdown-kabel aan op de hefboom en bevestig deze met de gaffelpen en de splitpen.
5. Sluit de gaskabel aan op de hefboom en bevestig deze met de gaffelpen en de splitpen.
6. Trek de rubberhoes op de kickdown-kabel terug tot de vastgeklemd nippel zichtbaar is.
7. Draai de geribbelde plug op de gaskabel rond tot de vastgeklemd nippel zich op een afstand bevindt van 1 mm van het uiteinde van de schroefdraden (afmeting 'C').
8. Plaats de rubberhoes.