

44.15.19 Schakelaar - startspier

Verwijderen

1. **Modellen met dieselmotor:** Verwijder de voorste uitlaatpijp.

***** 30.10.09 Leiding - voor *****

2. Zet de versnellingshefboom in stand 'P' (parkeerstand).

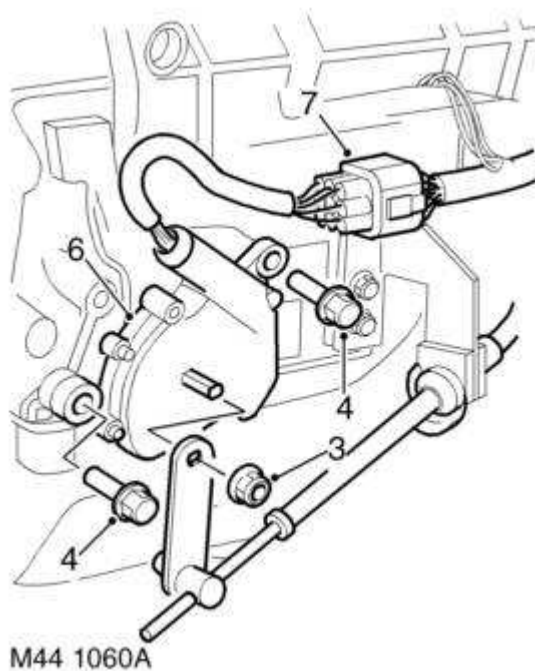

3. Verwijder de moer waarmee de versnellingshefboom op de versnellingsbak-schakelas is bevestigd en maak de hefboom los.

4. Verwijder de 2 bouten waarmee de sperschakelaar op de versnellingsbak is bevestigd.

5. Maak de multistekker los van de versnellingsbak-steun.

6. Maak de sperschakelaar los van de schakelas.

7. Maak de multistekker van de schakelaar los en verwijder de schakelaar.

Plaatsen

1. Controleer of 'P' (parkeerstand) is gekozen door de schakelas geheel rechtsom te draaien.

2. Zet de versnellingsbak in 'N' door de schakelas 2 kepen linksom te draaien.

3. Plaats de sperschakelaar op de schakelas, sluit de multistekker aan en bevestig de multistekker op de transmissie-steun.

4. Plaats de schakelaar op de schakelas en plaats de bevestigingsbouten. Draai de bouten nog niet vast.

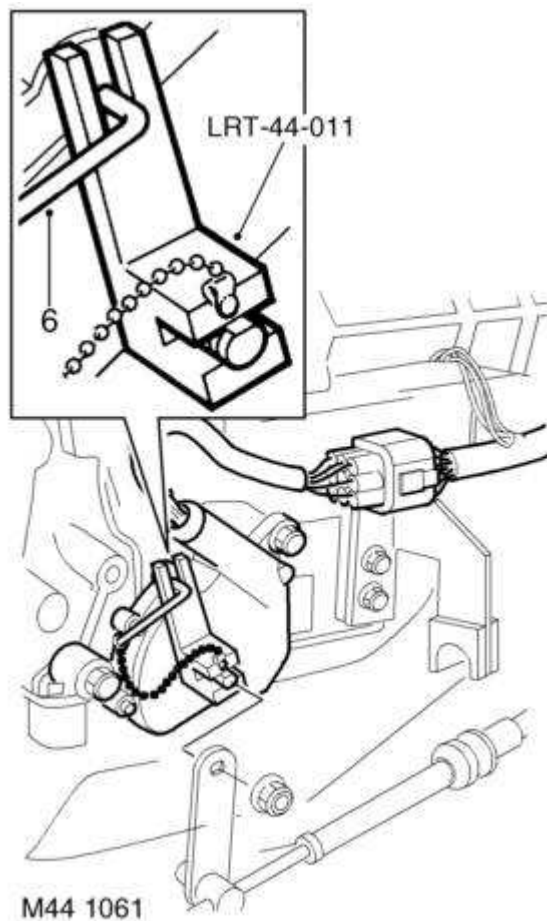

5. Plaats gereedschap LRT-44-011 op de schakelas.
6. Steek de instelpen in het gereedschap. Draai de schakelaar rond tot de instelpen ingrijpt in de opening in de schakelaar (zie illustratie) en draai de bouten vast tot 10 Nm.
7. Verwijder instelgereedschap LRT-44-011.
8. Plaats de versnellingshefboom op de schakelas en draai de moer vast tot 26 Nm.
9. **Modellen met dieselmotor:** Plaats de voorste uitlaatpijp.
***** 30.10.09 Leiding - voor *****