

TECHNISCH BULLETIN

LTB00420v3

20 mei 2014



© Jaguar Land Rover Limited
Alle rechten voorbehouden.

Deze heruitgave vervangt alle vorige uitgaven. Vernietig a.u.b. alle vorige uitgaven. Raadpleeg alleen de elektronische versie van deze TSB in TOPIx.
Deze TSB vervangt TSB LTB00420v2/2012 d.d. 03 oktober 2012. De vorige uitgave moet worden weggegooid of als ongeldig worden gemarkeerd. Raadpleeg alleen de elektronische versie van deze TSB in TOPIx.

Gemarkeerde items worden grijs weergegeven

HOOFDSTUK: 204-05

Compressor van de luchtvering vervangen

BETROFFEN VOERTUIGBEREIK:

Discovery 4 / LR4 (LA)

Jaar: 2010-2012

VIN-NUMMERS: AA513326-CA638964

Range Rover Sport (LS)

Jaar: 2005-2013

VIN-NUMMERS: 5A900302-DA768550

Discovery 3 / LR3 (LA)

Jaar: 2005-2009

VIN-NUMMERS: 5A000360-9A513325

MARKTEN:

Alle

SAMENVATTING:

Situatie:

Klanten kunnen erover klagen dat het waarschuwingslampje van de luchtvering gaat branden en de luchtvering niet omhoog komt.

Deze versie is uitgegeven vanwege wijzigingen in de service-instructie en de benodigde onderdelen.

In de productie zijn voorheen twee verschillende typen compressoren van de luchtvering gebruikt. Zie hieronder voor de betreffende VIN-reeksen. Als de Hitachi- of de oude AMK-compressor van de luchtvering moet worden vervangen, kan een AMK-compressor van de luchtvering van nieuw ontwerp worden gemonteerd.

De Hitachi-compressor van de luchtvering is gemonteerd vanaf VIN:

Discovery 3/LR3 - 5A000360 t/m 9A513325

Range Rover Sport - 5A900302 t/m 9A215622

De Hitachi of oude AMK-compressor van de luchtvering is gemonteerd vanaf VIN:



N.B.: Sommige voertuigen zijn eerder mogelijk gerepareerd met de oude AMK-compressor van de luchtvering.

Discovery 4/LR4 - AA513326 t/m CA638964

Range Rover Sport - AA215623 t/m DA768550

Oorzaak: Compressor van de luchtvering. **Voorgestelde code klacht van de klant C50.**



N.B.: De foutcodes C1A20-64 kan ook worden afgebeeld.

Handeling: Meldt de klant een klacht, volg dan de service-instructie die hieronder wordt beschreven.

BENODIGDE ONDERDELEN:

LR045251

Vervangingsset voor AMK-compressor

Aantal: 1

GARANTIE:

N.B.: Reparatieprocedures zijn voortdurend aan herziening onderhevig, zodat de tijden kunnen worden gewijzigd: de hier genoemde tijden gelden slechts als richtlijn. Raadpleeg altijd TOPIx voor de meest recente reparatietijd.



N.B.: DDW vereist het gebruik van oorzakelijke onderdeelnummers. Op claims voor alleen arbeid moet het oorzakelijke onderdeelnummer met hoeveelheid nul worden ingevuld.

BESCHRIJVING VAN DE BEWERKING	BEWERKINGSNR.	TIJD	ACES KLACHTCODE	OOZAKELIJK ONDERDEEL
Hitachi-compressor door AMK-compressor vervangen	60.50.89/58	0,6 uur	42	LR023964 Hitachi LR032902 AMK



N.B.: Het normale garantiebeleid en de normale garantieprocedures zijn van toepassing.

INSTRUCTIES VOOR DE WERKPLAATS:

N.B.: De afbeeldingen kunnen enigszins van de werkelijkheid afwijken, maar de essentiële informatie is altijd juist.

1. **N.B.: Hitachi-compressor (nummer 1).**



N.B.: AMK-compressor van de luchtvering, oud ontwerp (nummer 2).



N.B.: AMK-compressor van de luchtvering, nieuw ontwerp (3).



N.B.: Houd er rekening mee dat er een subtiel verschil is tussen de 2 AMK-compressoren van de luchtvering.

Identificeer de compressor van de luchtvering die in het voertuig is gemonteerd.

- Als een Hitachi-compressor van de luchtvering is gemonteerd, voert u stappen 2 t/m 19 en 38 t/m 44 uit.
- Als een oude AMK-compressor van de luchtvering is gemonteerd, voert u stappen 20 t/m 44 uit.

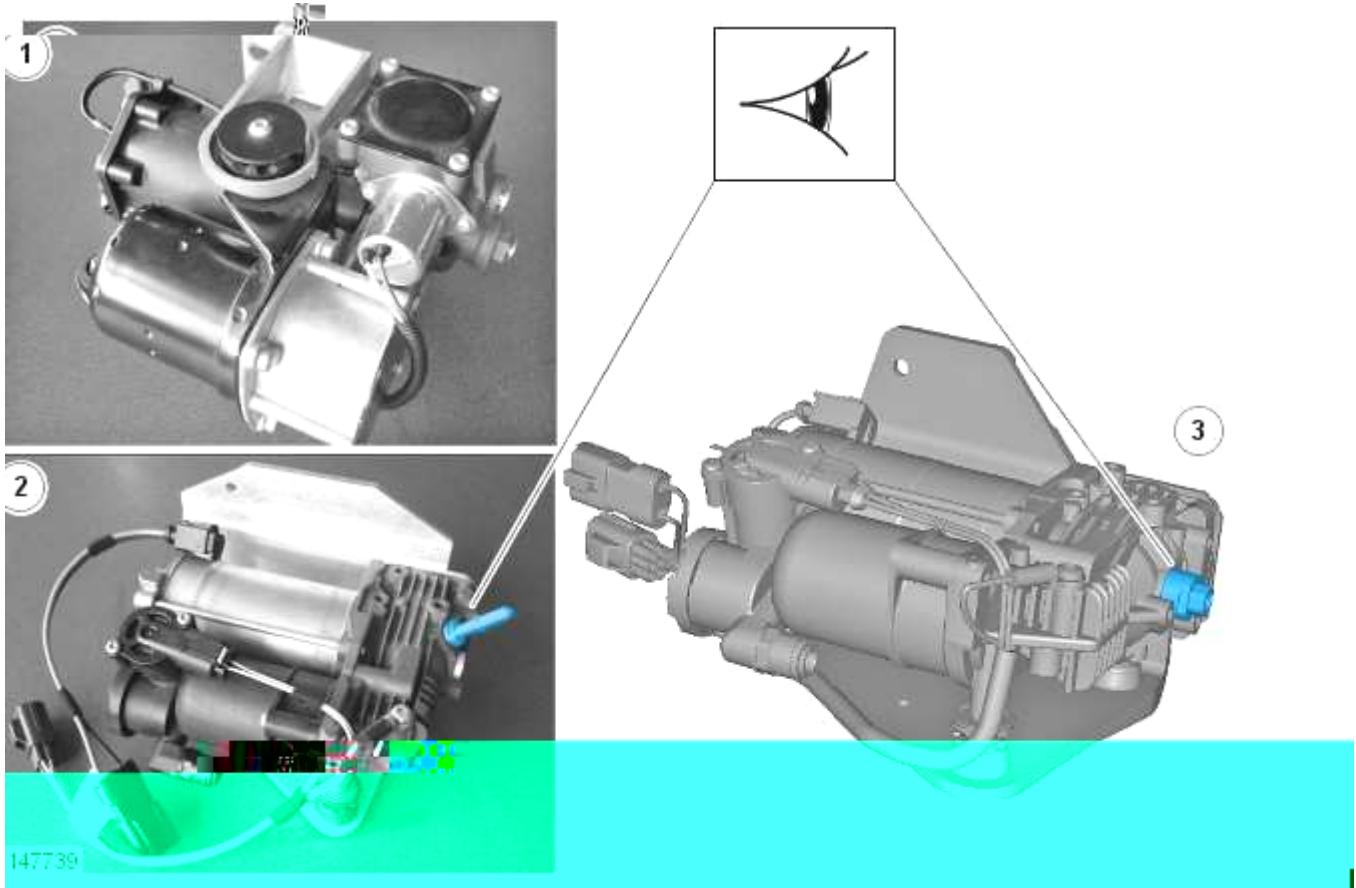

 **N.B.: Voertuigen die zijn voorzien van de Hitachi-compressor van de luchtvering.**

2.  **WAARSCHUWING: Stappen 2 en 3 moeten binnen 10 minuten na elkaar worden uitgevoerd. Als deze instructie niet wordt opgevolgd, kan dit persoonlijk letsel tot gevolg hebben.**

 **LET OP: Controleer of het contact uit is gezet, de handrem is geactiveerd en of de keuzehendel in de parkeerstand (P) staat.**

Open het voorportier.

3.  **WAARSCHUWING: Voer geen werkzaamheden aan of onder een voertuig uit dat alleen door een krik ondersteund wordt. Ondersteun het voertuig altijd met veiligheidssteunen.**

Zet het voertuig omhoog en ondersteun het. Ten minste een van de wielen moet van de grond zijn.

4. Verwijder het onderste deksel van de compressor van de luchtvering.

- Verwijder de 3 bevestigingsbouten.
- Maak de 5 bevestigingsklemmen los.

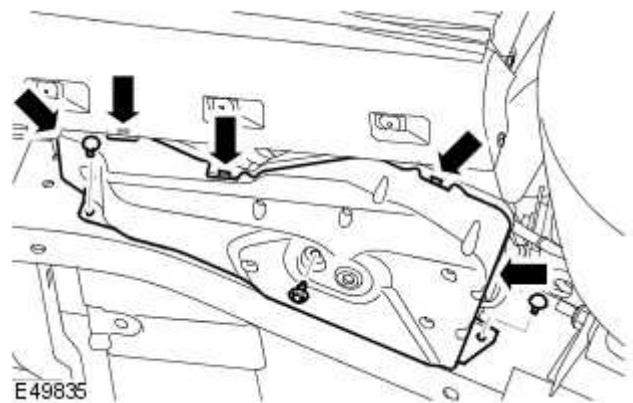

5.  **LET OP: Zorg ervoor dat de 3 bevestigingsmoeren van de compressor van de luchtvering in de chassisrail niet zijn beschadigd of gecorrodeerd. Breng zo nodig de moeren aan.**

 **LET OP: Open aansluitingen moeten altijd worden afgedicht om vervuiling te voorkomen.**

 **N.B.: Toegang tot de bovenste bevestigingsbout van de compressor is uiterst beperkt. Aangeraden wordt een 3/8 inch dopsleutel met een flexibele koppeling te gebruiken.**

Verwijder de compressor van de luchtvering.

- Maak de 3 luchtleidingen los.
- Koppel de 2 stekkers los.
- Verwijder de 3 bevestigingsbouten.

6. Verwijder het bovendeksel van de oude compressor van de luchtvering en gooi dit deksel weg.

7.  **LET OP: Zorg dat het deksel juist achter de steun wordt geplaatst, zoals aangegeven. Niet opvolgen van deze instructie kan tot problemen met lawaai en trillingen leiden.**

Monteer het bovendeksel van de nieuwe compressor van de luchtvering.

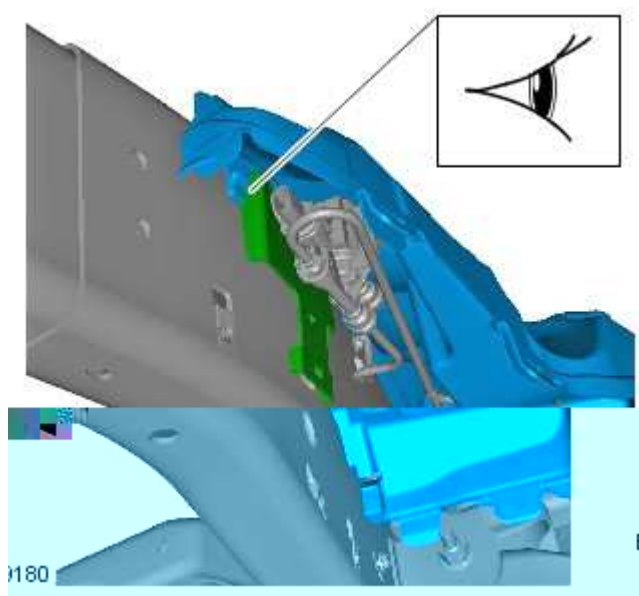
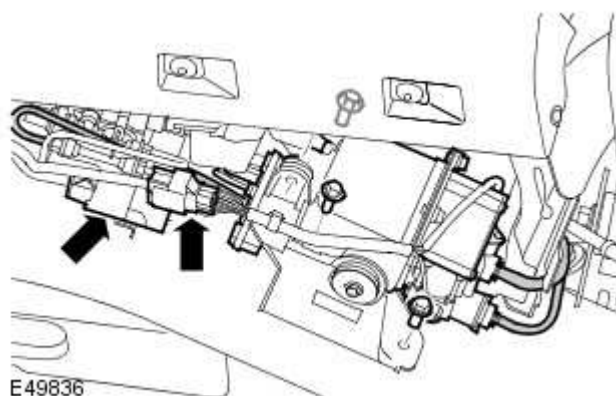

8.  **LET OP: Controleer of de nieuwe leiding stevig is gemonteerd in de aansluiting van de nieuwe compressor van de luchtvering. Als u deze instructie niet opvolgt, kan het onderdeel beschadigd raken.**

 **LET OP: Controleer of de connector zich in de compressorbehuizing bevindt.**

 **N.B.: Oud ontwerp van de AMK-compressor van de luchtvering afgebeeld, nieuw ontwerp is vrijwel identiek.**

Monteer de nieuwe uitlaatpijp op de nieuwe compressor van de luchtvering, zoals aangegeven.

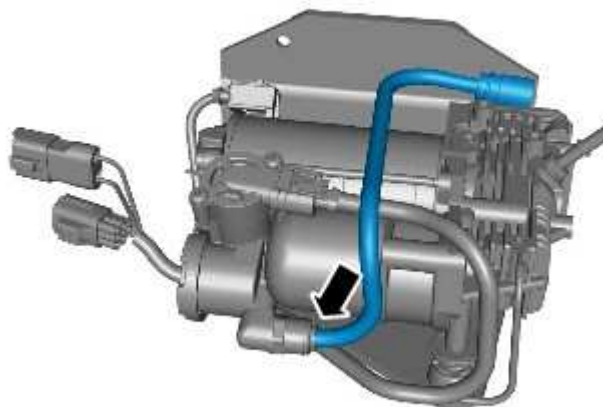

9.  **LET OP:** Er moet 40 mm van de pijp worden verwijderd. Als dit niet gebeurt, kan er kortsluiting ontstaan tussen de compressor en het deksel van de behuizing, met een lawaaierige compressor als gevolg.

 **N.B.:** De leiding die moet worden doorgesneden is de leiding met de kleinere diameter.

Gebruik een geschikte pijpsnijder en snijdt de toevoerleiding van de luchtvering door op de aangegeven plaats.

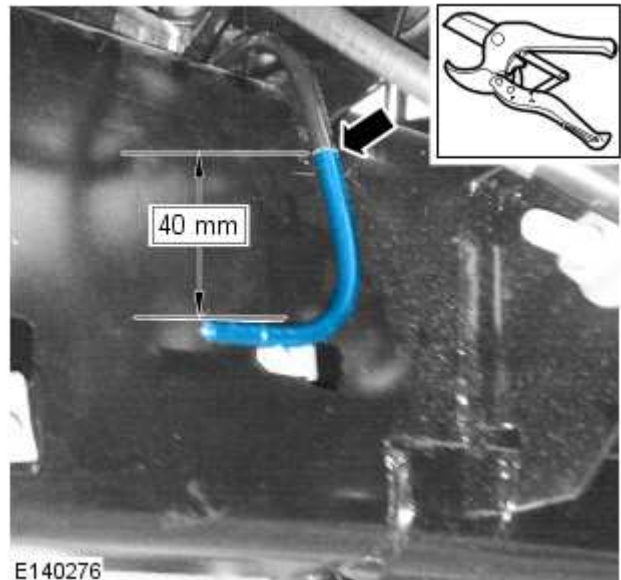

10.  **LET OP:** Controleer of het inzetstuk van de luchtleiding in de juiste richting wijst. Als u deze instructie niet opvolgt, kan het onderdeel beschadigd raken.

Monteer het inzetstuk van de luchtleiding tot er niets meer van te zien is en hij vlak ligt met het uiteinde van de luchtleiding.

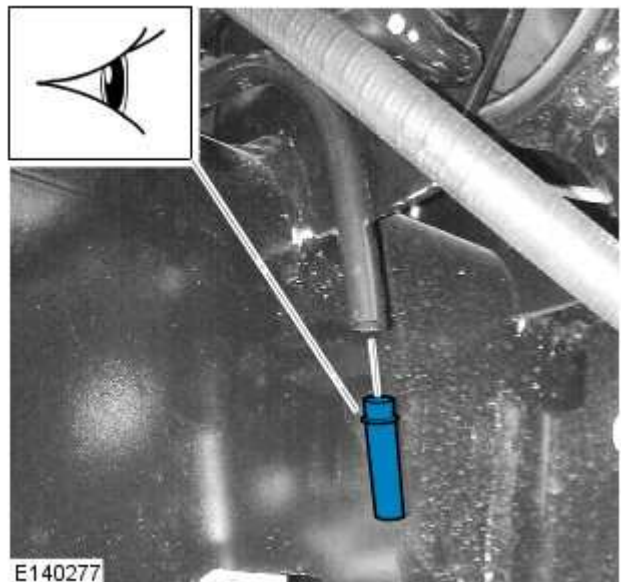

11. Verwijder de luchtleiding en koppeling vanaf het kleppenblok en gooi ze weg.

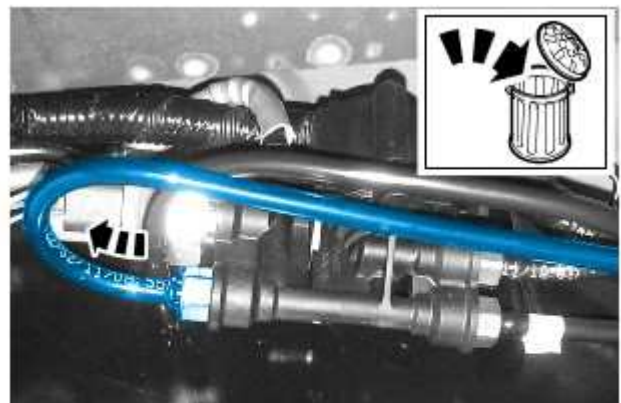

12.  LET OP: Verwijder de afdichtplug niet voordat de koppeling is vastgezet.

Monteer de nieuwe connector met een aanhaalmoment van 2 Nm.

- Verwijder de afdichtplug.

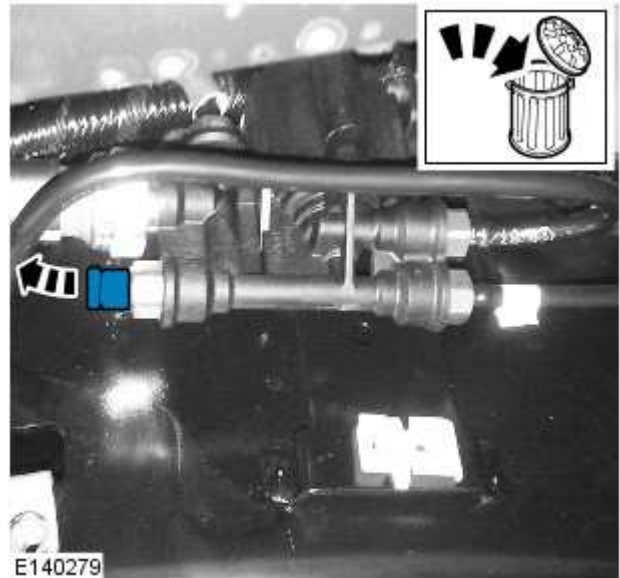

13. Monteer de nieuwe verbindingspijp van de luchtleiding.

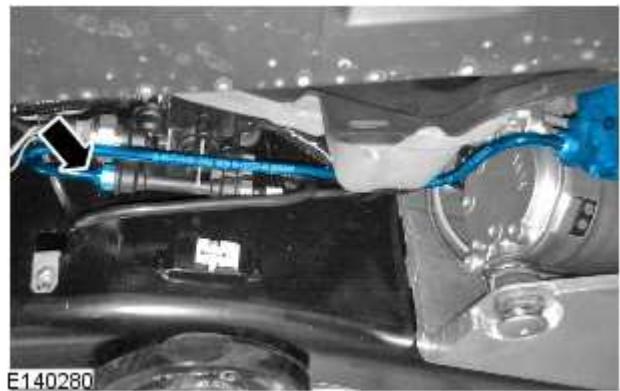

14. Sluit de nieuwe verbindingspijp van de luchtleiding aan.

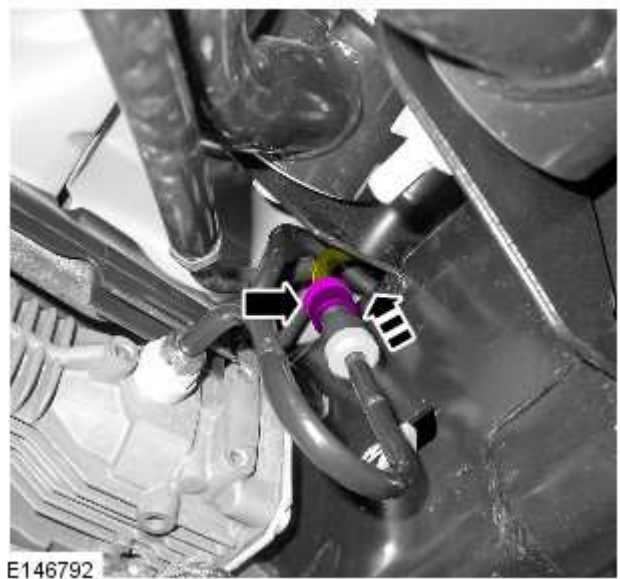

15.  **LET OP:** Let erop dat de luchtleidingen en de kabelboom niet bekneld zitten tussen de bevestigingssteun van de compressor van de luchtvering en het chassis. Als u deze instructie niet opvolgt, kan het voertuig beschadigd raken.

 **LET OP:** Controleer of de verbindingspijp van de luchtleiding goed is bevestigd. Hij moet 20 mm diep worden ingestoken.

 **N.B.:** Controleer of het bovendeksel van de compressor van de luchtvering juist is gemonteerd.

Zet de compressor van de luchtvering en de steun vast.

- Draai de 3 bevestigingsbouten vast met 23 Nm.

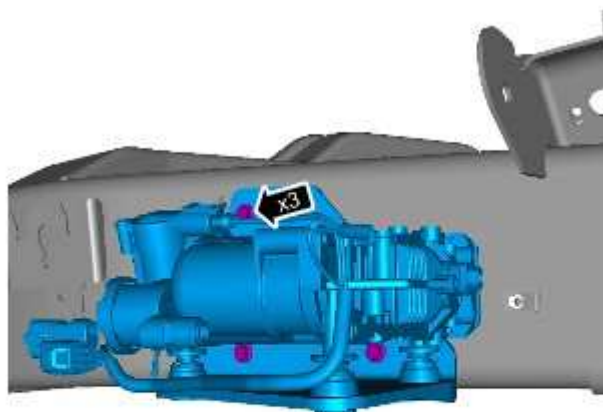

E147657

16.  **LET OP:** Controleer of de verbindingspijp van de luchtleiding goed is bevestigd. Hij moet 20 mm diep worden ingestoken.

 **LET OP:** Let erop dat de luchtleidingen en bedrading niet bekneld zitten tussen de bevestigingssteun van de compressor van de luchtvering en het chassis. Als u deze instructie niet opvolgt, kan het voertuig beschadigd raken.

Monteer de nieuwe compressor van de luchtvering met de nieuwe bevestigingsbouten (draai de bouten nog niet helemaal vast) en breng de nieuwe verbindingspijp van de luchtleiding aan.



E146791

17.  **LET OP:** Let erop dat de luchtleidingen en de kabelboom niet bekneld zitten tussen de bevestigingssteun van de compressor van de luchtvering en het chassis. Als u deze instructie niet opvolgt, kan het voertuig beschadigd raken.

Controleer de ligging van de kabelboom alvorens de nieuwe bevestigingsbouten volledig vast te draaien.

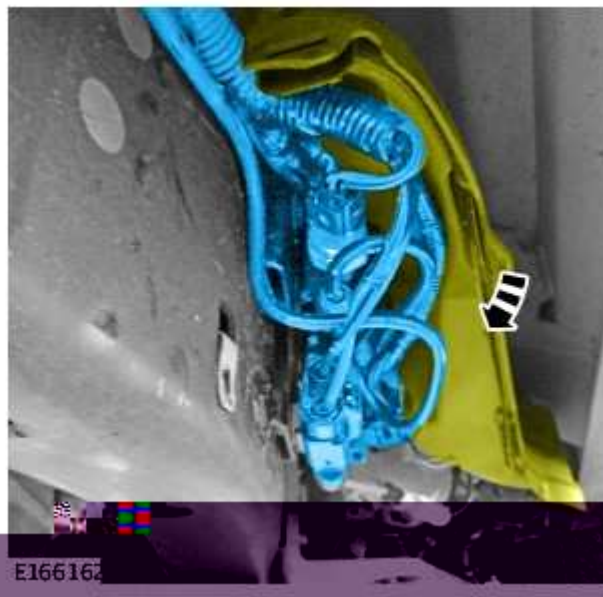

E166162

18.  **LET OP: Belast de bevestigingen van de compressor niet voor.**

 **N.B.: Nadat de accu is aangesloten, moet worden gecontroleerd of de connector zich onder het deksel bevindt op de aangegeven locaties.**

 **N.B.: Bovendecksel van compressor van de luchtvering voor de duidelijkheid verwijderd weergegeven.**

Sluit de luchtleiding aan.

- Na het aansluiten van de luchtleiding moet worden gecontroleerd of de connector zich onder het deksel bevindt.



19.  **LET OP: Let erop dat de kabelboom niet bekneld zit tussen de bevestigingssteun van de compressor van de luchtvering en het chassis. Als u deze instructie niet opvolgt, kan het voertuig beschadigd raken.**

Controleer of de kabelboom correct is gelegd.



20. Sluit de luchtleiding en de 2 stekkers aan.

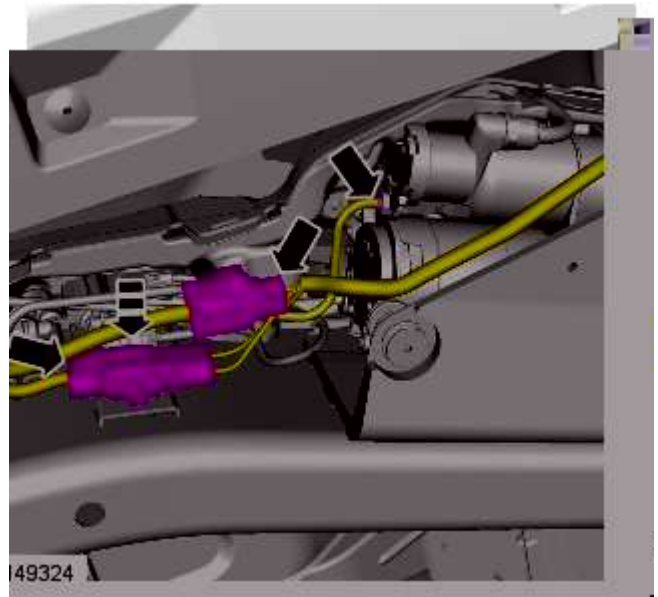

21. Monteer het onderdeksel van de compressor van de luchtvering.

- Zet de 5 bevestigingsklemmen vast.
- Draai de 3 bevestigingsbouten vast met 9 Nm.

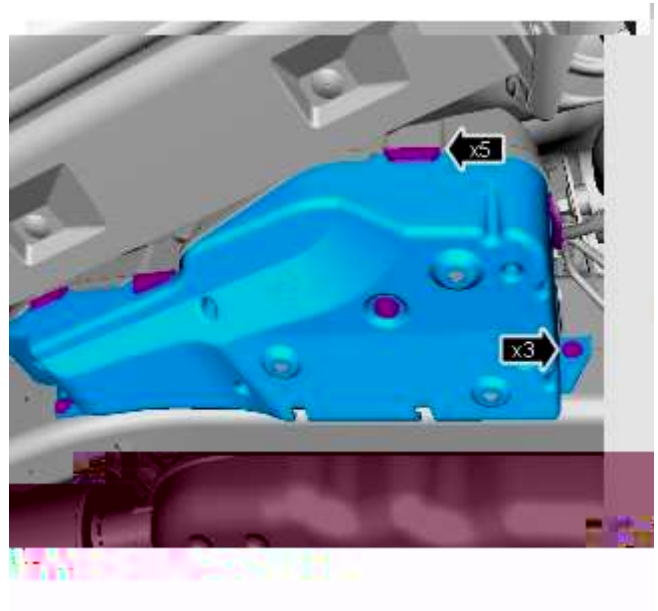

N.B.: Voertuigen met de oude AMK-compressor van de luchtvering.

22. **WAARSCHUWING: Voer geen werkzaamheden aan of onder een voertuig uit dat alleen door een krik ondersteund wordt. Ondersteun het voertuig altijd met veiligheidssteunen.**



WAARSCHUWING: Zorg dat ten minste één wiel van de grond is.

Plaats het voertuig op een hefbrug en plaats asbokken.

23. Verwijder het onderdeksel van de compressor van de luchtvering.

- Verwijder de 3 bevestigingsbouten.
- Maak de 5 bevestigingsklemmen los.

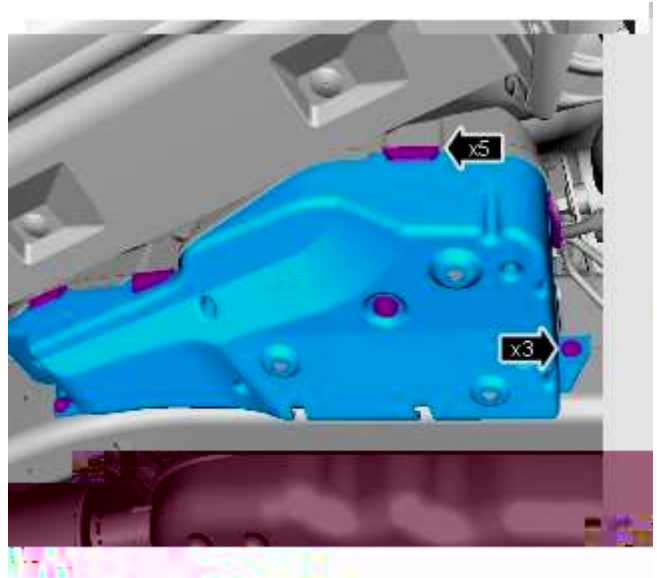

24. Maak de 2 luchtleidingen los.

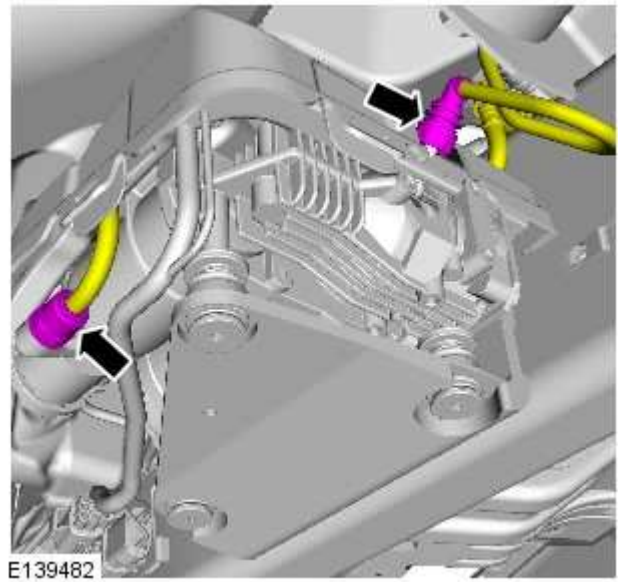

25. Verwijder de verbindingspijp van de luchtleiding (indien gemonteerd) en gooi de verbindingspijp weg.

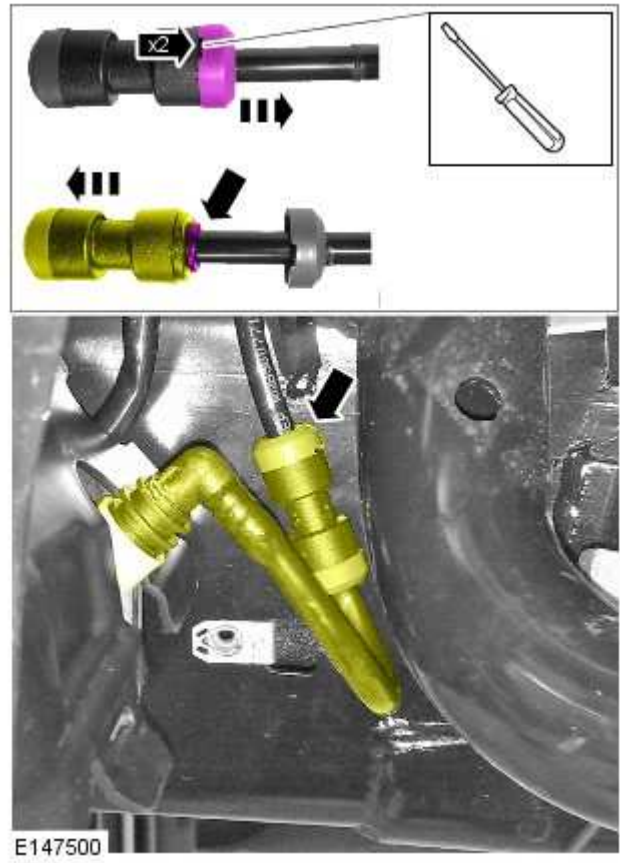

26. Maak de luchtleiding en 2 stekkers los.

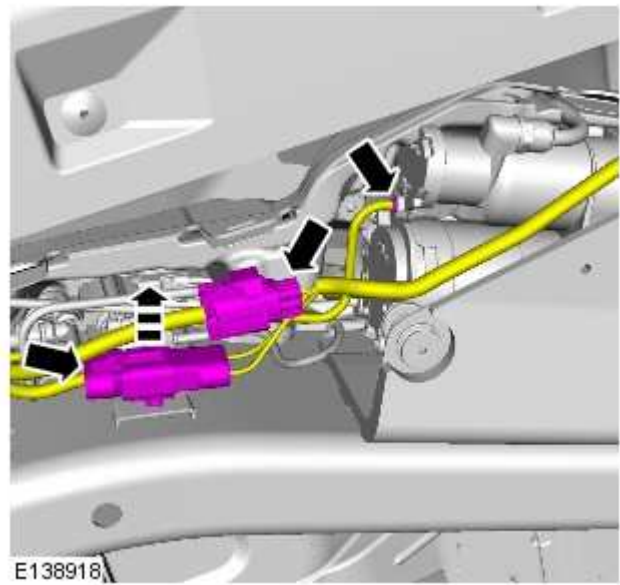

27.  **LET OP:** Zorg ervoor dat de 3 bevestigingsmoeren van de compressor van de luchtvering in de chassisrail niet zijn beschadigd of gecorrodeerd. Breng zo nodig de nieuwe moeren aan.

 **N.B.:** Nieuw ontwerp van de AMK-compressor van de luchtvering afgebeeld, oud ontwerp is vrijwel identiek.

Verwijder de compressor van de luchtvering en de steun.

- Verwijder de 3 bevestigingsbouten.

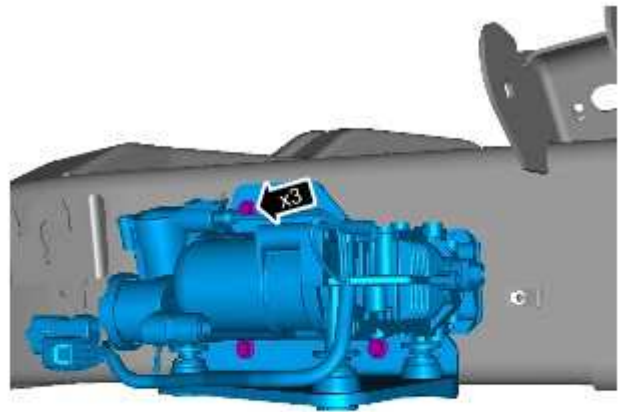



E147657

28. Verwijder het bovendeksel van de oude compressor van de luchtvering en gooi dit deksel weg.

29.  **LET OP:** Zorg dat het deksel juist achter de steun wordt geplaatst, zoals aangegeven. Niet opvolgen van deze instructie kan tot problemen met lawaai en trillingen leiden.

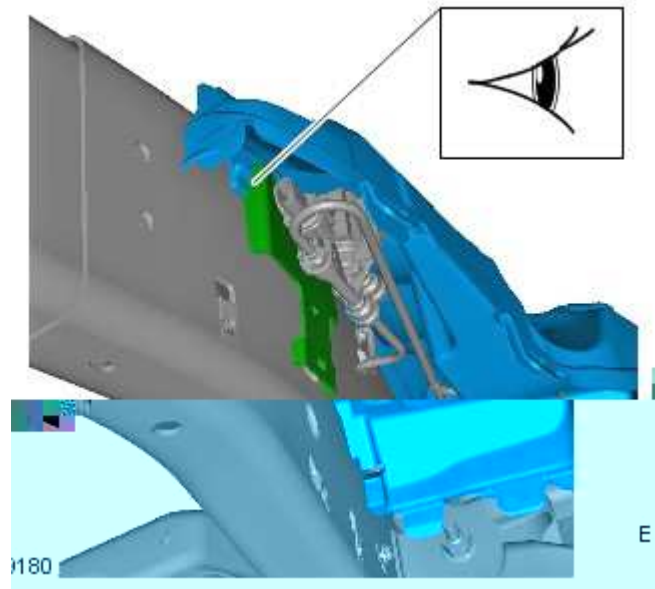
Monteer het bovendeksel van de nieuwe compressor van de luchtvering.



30.  **LET OP:** Let erop dat de luchtleidingen en de kabelboom niet bekneld zitten tussen de bevestigingssteun van de compressor van de luchtvering en het chassis. Als u deze instructie niet opvolgt, kan het voertuig beschadigd raken.

 **N.B.:** Controleer of het bovendeksel van de compressor van de luchtvering juist is gemonteerd.

Monteer de compressor van de luchtvering en de steun.

- Draai de 3 bevestigingsbouten vast met 23 Nm.

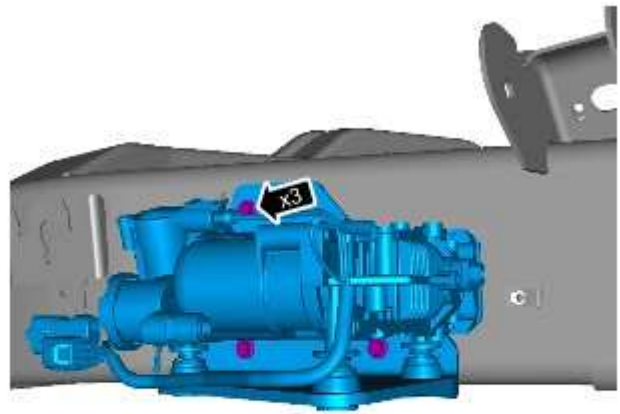

E147657

31.  **N.B.:** Oud ontwerp van de AMK-compressor van de luchtvering afgebeeld, nieuw ontwerp is vergelijkbaar.

 **N.B.:** Het onderdeel is voor de duidelijkheid verwijderd uit het voertuig weergegeven.

Sluit de luchtleiding aan.

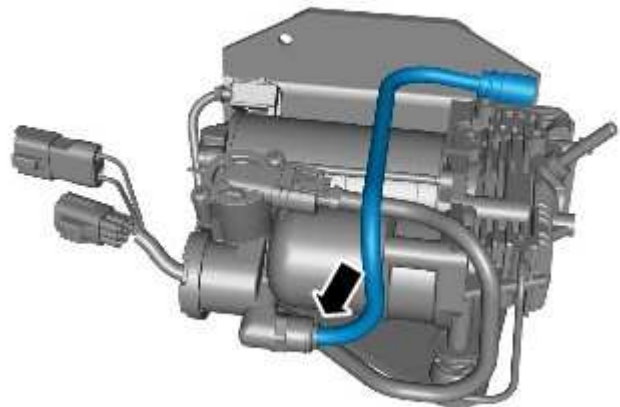

E140275

Voertuigen met luchtleidingspijp.

32.  **LET OP: Controleer of de verbindingspijp van de luchtleiding goed is bevestigd. Hij moet 20 mm diep worden ingestoken.**

Monteer de nieuwe verbindingspijp van de luchtleiding.



33. Sluit de nieuwe verbindingspijp van de luchtleiding aan.

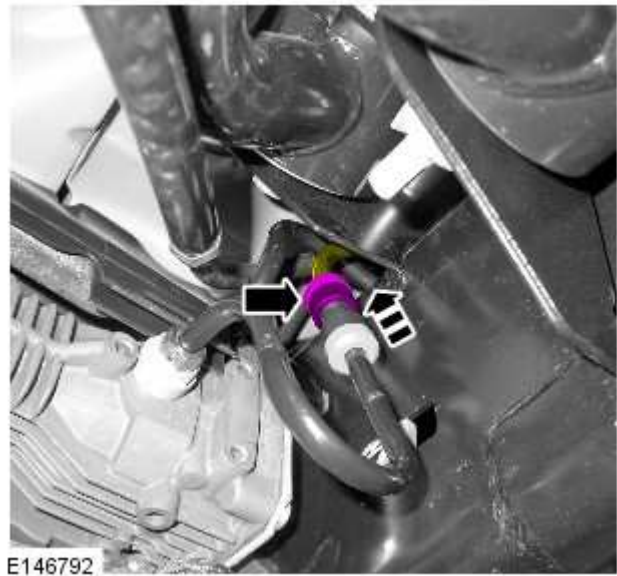

Voertuigen zonder luchtleidingspijp.

34. Gebruik een geschikte pijpsnijder en snijdt de toevoerleiding van de luchtvering door op de aangegeven plaats.

- Gooi het onderste deel van de pijp weg.

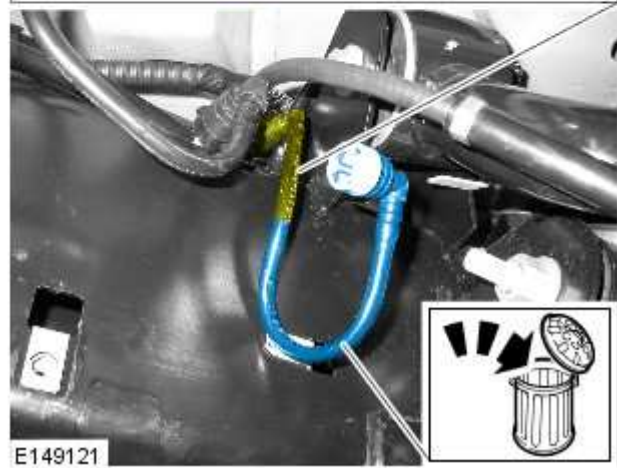

35.  **LET OP: Controleer of het inzetstuk van de luchtleiding in de juiste richting wijst. Als u deze instructie niet opvolgt, kan het onderdeel beschadigd raken.**

Monteer het inzetstuk van de luchtleiding tot er niets meer van te zien is en hij vlak ligt met het uiteinde van de luchtleiding.

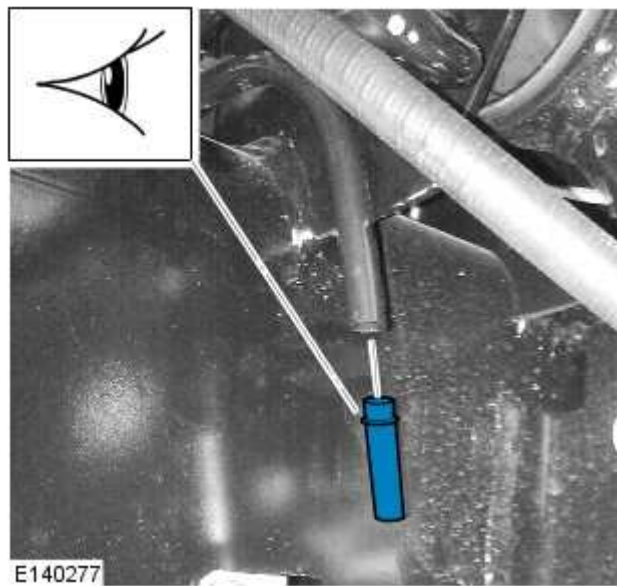

36. Monteer de nieuwe verbindingspijp van de luchtleiding.



Alle voertuigen.

37. Sluit de luchtleiding en 2 stekkers aan.

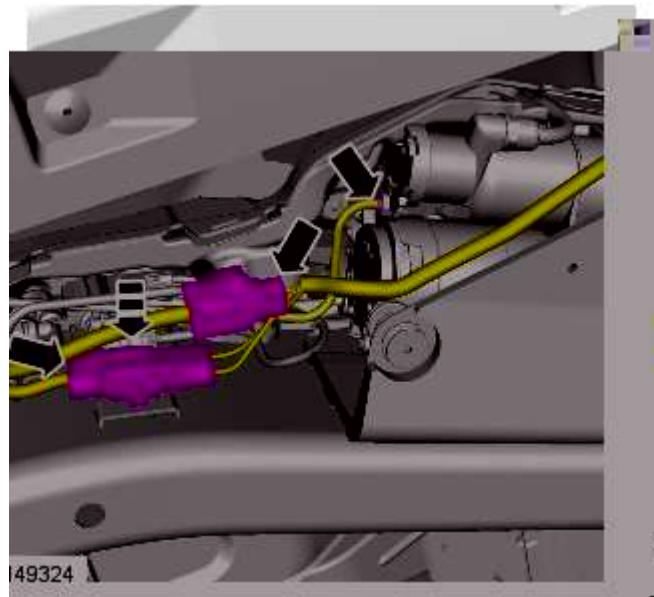

38.  **N.B.: Bovendeksel van compressor van de luchtvering voor de duidelijkheid verwijderd weergegeven.**

Sluit de luchtleiding aan.



39. Monteer het onderdekseel van de compressor van de luchtvering.

- Zet de 5 bevestigingsklemmen vast.
- Draai de 3 bevestigingsbouten vast met 9 Nm.

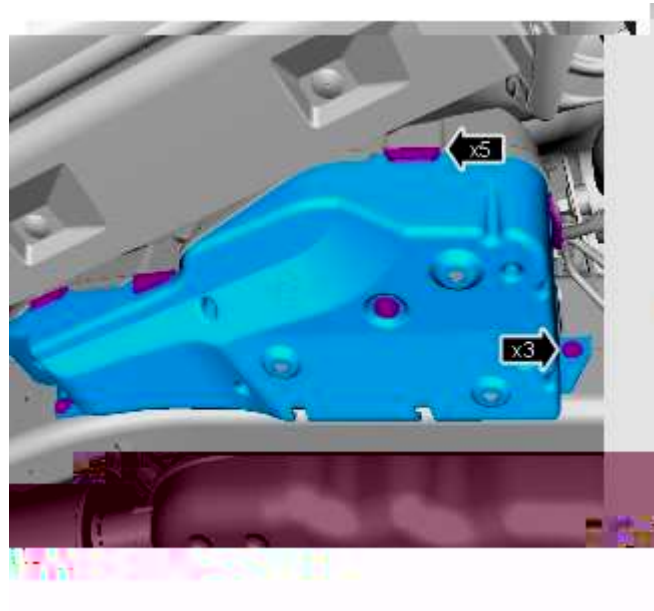

-  **N.B.: Alle voertuigen.**

40.  **N.B.: Plaats van het te monteren luchtveringrelais.**

Monteer het compressorrelais.

1. Het relais bevindt zich in de motorruimte-zekeringkast.



41.  **LET OP: SDD moet zijn geladen met DVD131.07 en kalibratiebestand 118 of later.**

Sluit een door Land Rover goedgekeurde acculader/voedingsbron op het voertuig aan.

42. Sluit het SDD-systeem op het voertuig aan en start een nieuwe diagnostische sessie door het VIN van het huidige voertuig uit te lezen en te beginnen met de procedure voor gegevensverzameling.
43. Selecteer het type Sessie voor servicefuncties.
44. Voer Luchtvering - Vervangen van luchtveringscompressor uit.
45. Als alle taken zijn voltooid, verlaat u de huidige sessie door het tabblad Sessie te selecteren en vervolgens de optie 'Sessie sluiten' te selecteren.
46. Koppel SDD en de door Land Rover goedgekeurde acculader/voedingseenheid los.