

## Verwijderen en aanbrengen

1. Verwijder het middenpaneel van het secundaire schutbord.

Zie: [Secundair schutbordmiddenpaneel - 2.2L TD4-dieselmotor](#) (501-02 Voorpanelen, Verwijderen en aanbrengen).

2. Verwijder de verwarmde lambdasensor.

Zie: [Lambdasonde \(HO2S\)](#) (303-14B Elektronische motorregeling - 2.2L TD4-dieselmotor, Verwijderen en aanbrengen).

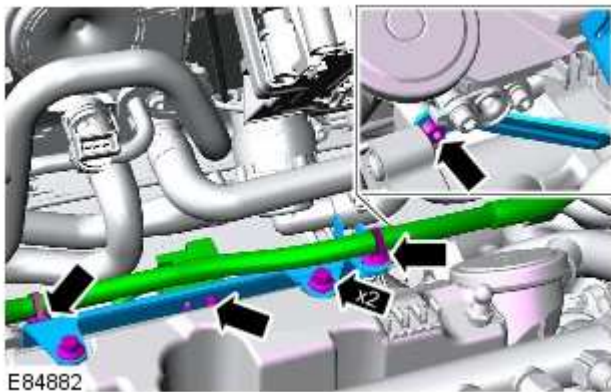

- 3.

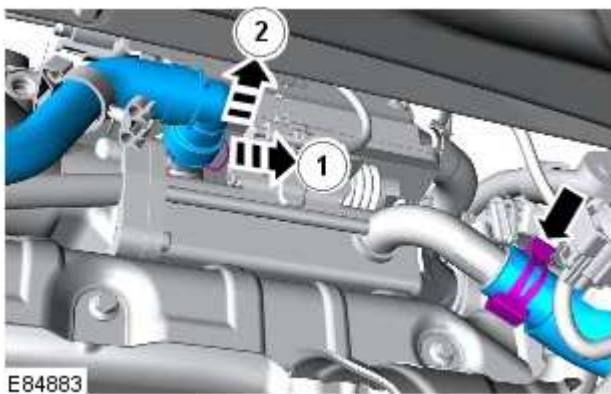

- 4.

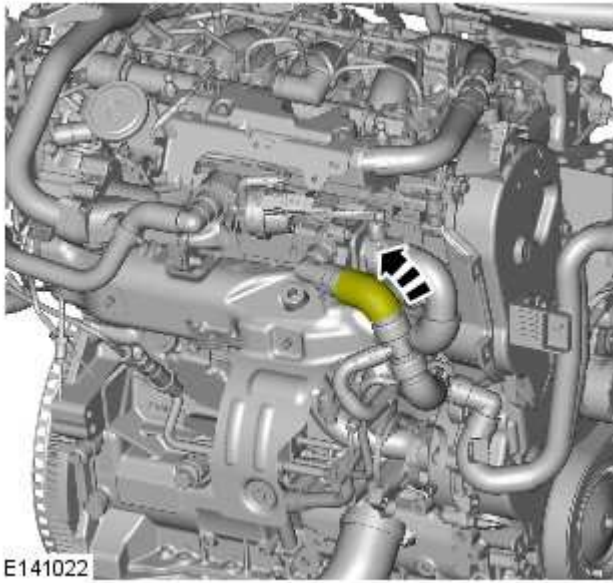

5. Verplaats het hitteschild zoals aangegeven.

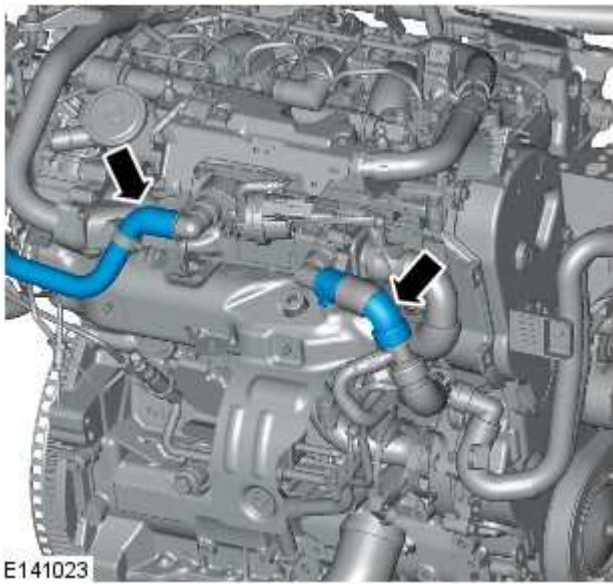

6. Klem de koelslangen vast op de weergegeven locaties om het verlies van koelmiddel te beperken.

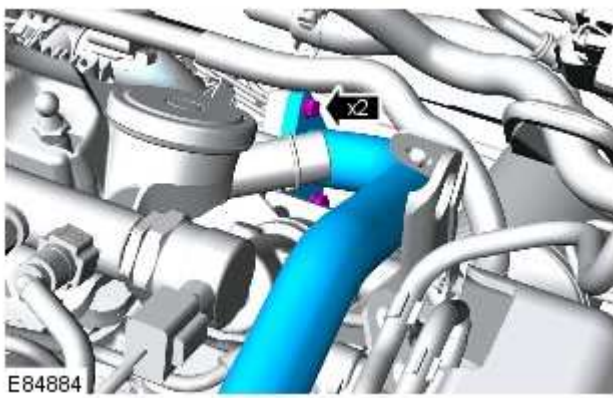

7.

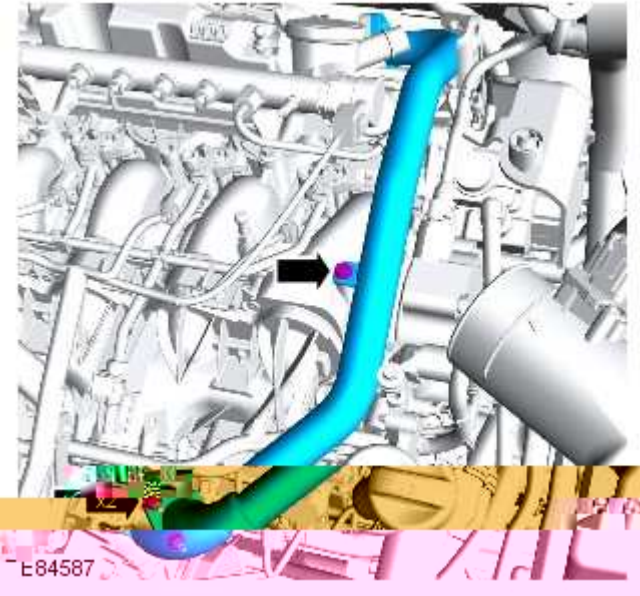

8. LET OP:

 Zorg dat alle openingen zijn afgedicht. Gebruik nieuwe afsluitdoppen.

 Gooi het onderdeel weg.

9.

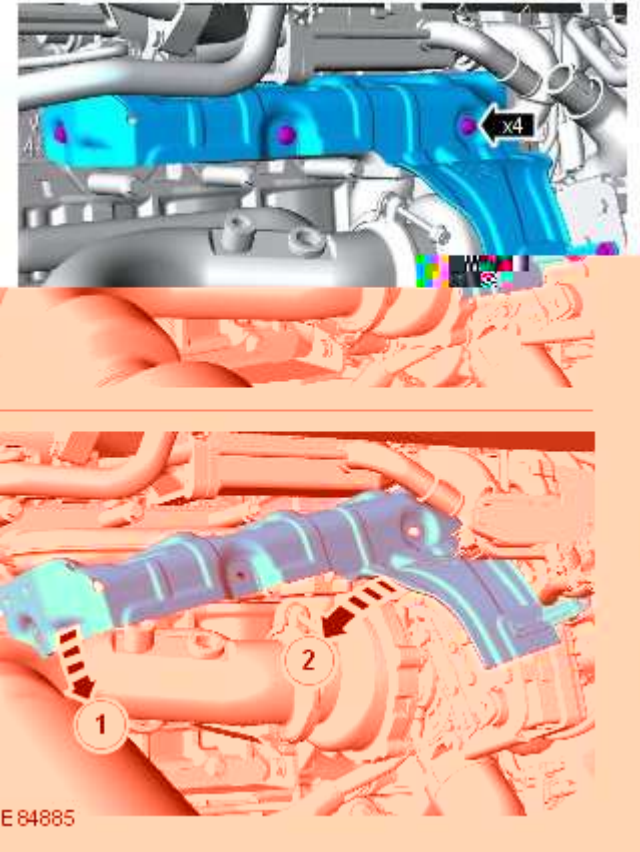

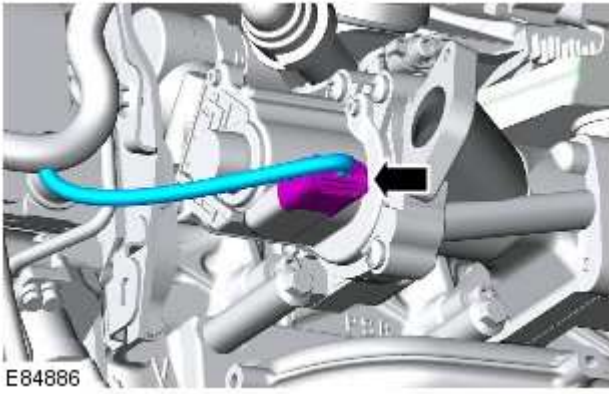

10.

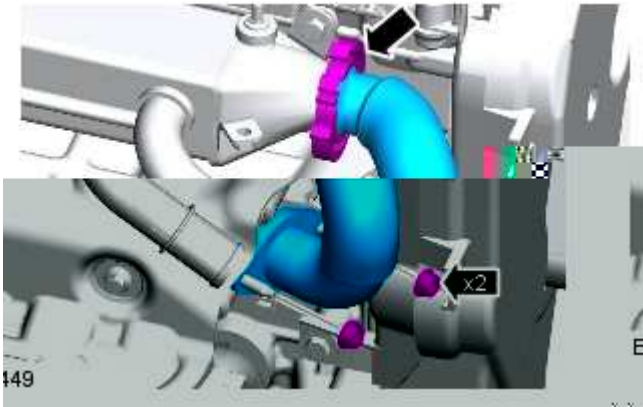

11.  LET OP: Gooi de onderdelen weg.

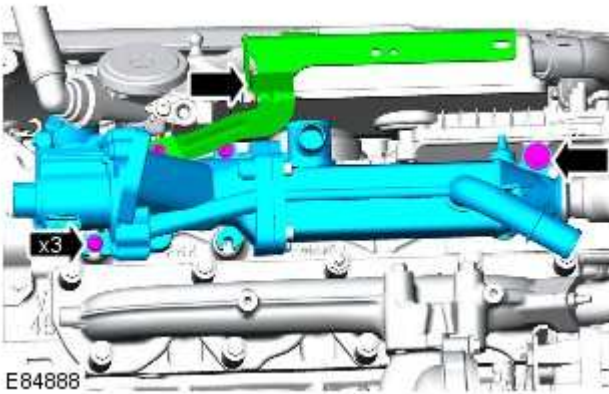

12.

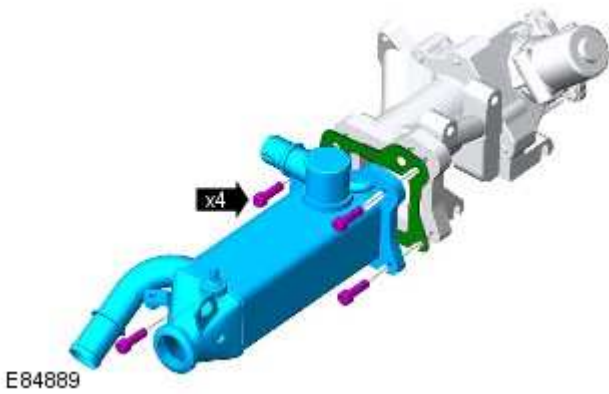

13. OPMERKINGEN:



Niet verder demonteren als het onderdeel uitsluitend wordt verwijderd om toegang mogelijk te maken.



Gooi de pakking weg.

1.  LET OP: Zorg dat het onderdeel schoon is en dat er geen smeermiddel of ander materiaal op zit.

Plaats de EGR-klep.

*Koppel: 10 Nm*

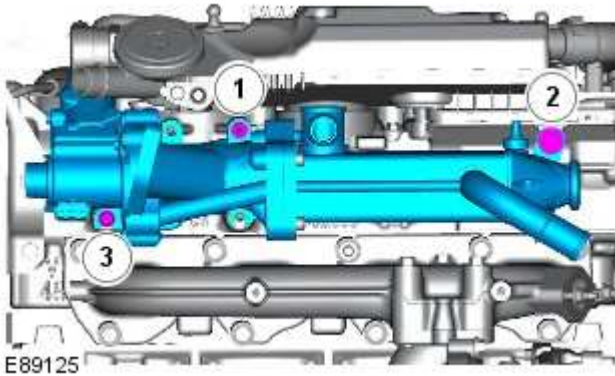

2.

- Plaats de EGR-koeler.
- Plaats de moeren en de bout, maar draai deze nog niet geheel vast.
- draai de moeren in de aangegeven volgorde vast.

*Koppel: 6 Nm*

- Draai de bout in de aangegeven volgorde vast.

*Koppel: 10 Nm*

3. Sluit de elektrische connector van de EGR-klep aan.

4. Plaats het hittedeksel van het uitlaatspruitstuk.

*Koppel: 10 Nm*

5. LET OP:

 Zorg dat het onderdeel schoon is en dat er geen smeermiddel of ander materiaal op zit.

 Monteer nieuwe onderdelen.

Plaats de EGR-koeler op het bochtstuk van het uitlaatspruitstuk.

*Koppel: 10 Nm*

6. LET OP:

 Zorg dat het onderdeel schoon is en dat er geen smeermiddel of ander materiaal op zit.

 Monteer een nieuw onderdeel.

Monteer de EGR-leiding tussen de koeler en het inlaatspruitstuk.

*Koppel: 10 Nm*

7. Sluit de koelslangen aan en zet deze vast met de klemmen.

8. Verwijder de klemmen vanaf de koelvloeistofslangen.

9. Plaats de steun van de kabelboom van de Lambdasensor (HO2S).

*Koppel: 8 Nm*

10. Monteer de lambdasensor.

Zie: [Lambdasonde \(HO2S\)](#) (303-14B Elektronische motorregeling - 2.2L TD4-dieselmotor, Verwijderen en aanbrengen).

11. Monteer het middenpaneel van het secundaire schutbord.

Zie: [Secundair schutbordmiddenpaneel - 2.2L TD4-dieselmotor](#) (501-02 Voorpanelen, Verwijderen en aanbrengen).

12. Controleer het koelvloeistofpeil en vul zo nodig bij.