

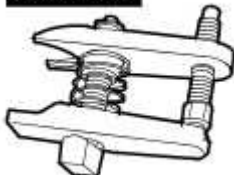



Voorwielophanging - Onderste wieldraagarm

Verwijderen en aanbrengen

Speciaal Gereedschap

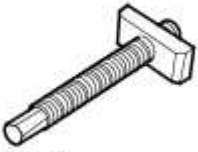
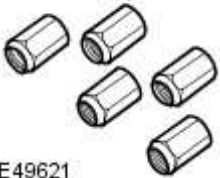
 <p>205-754A E45276</p>	<p>Kogelgewricht-trekker 205-754(LRT-54-027)</p>
 <p>204-506/1 E49618</p>	<p>Steekas - montage/demontagegereedschap 204-506/1(LRT-60-030/1)</p>
 <p>204-506/3 E49620</p>	<p>Steekas - montage/demontagegereedschap 204-506/3(LRT-60-030/3)</p>
 <p>204-506/5 E49621</p>	<p>Bevestigingen - steekas - montage/demontagegereedschap 204-506/5(LRT-60-030/5)</p>
 <p>204-506-01 E49622</p>	<p>Steekas - montagegereedschap; verloopstuk 204-506-01(LRT-60-030/4)</p>

Verwijderen

1. Zet het voertuig op de instaphoogte.



E99855

2.  **WAARSCHUWING:** Als een voertuig alleen door een krik wordt ondersteund, mogen hieraan nooit werkzaamheden worden uitgevoerd. Ondersteun het voertuig altijd op veiligheidssteunen.

Krik het voertuig op en plaats assteunen.

3. Verwijder het wiel en de band.

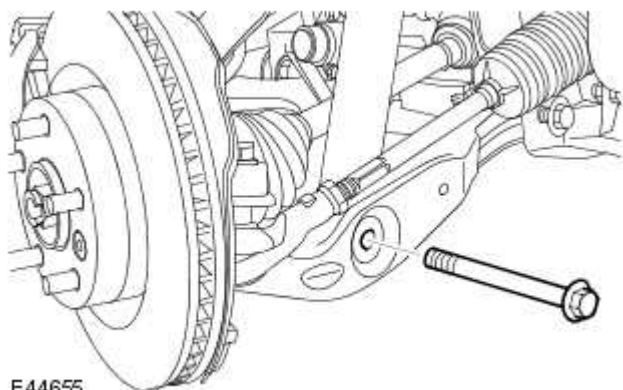

E44655

4. Maak de schokdemper en de veereenheid los van de onderste arm.

- Verwijder de moer en bout.

5. Breng een merkteken aan waardoor de positie van de bouten ten opzichte van de chassis-steunen wordt aangegeven.

- Verwijder de 2 bouten.

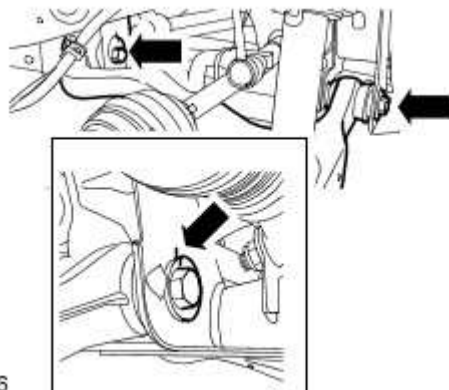

E99856

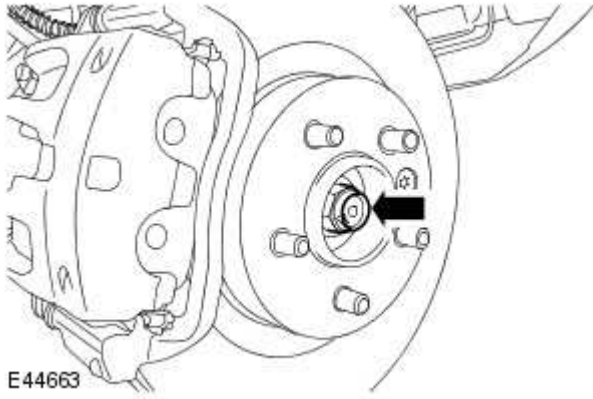

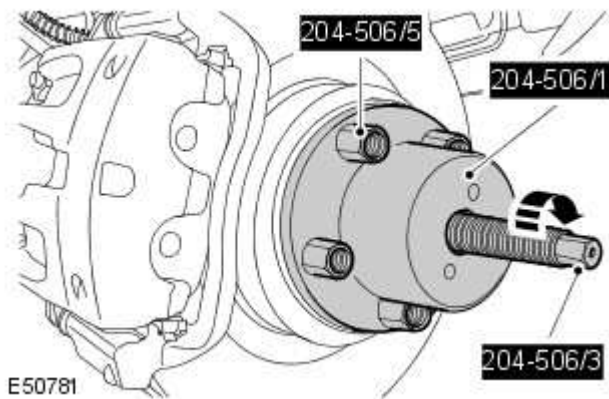

6. Verwijder de bevestigingsmoer van de steekas.
 - Gooi de moer weg.

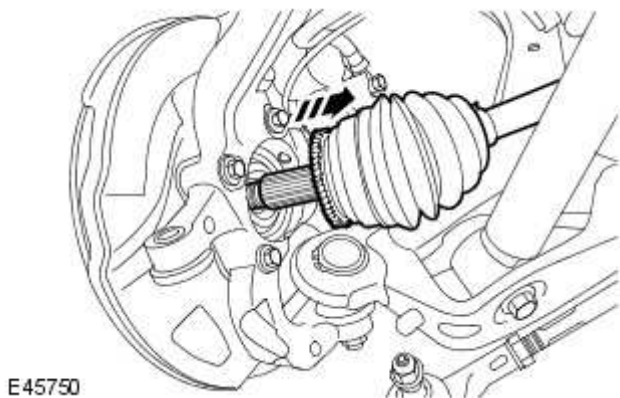

7.  **LET OP:** gebruik geen hamer om de steekas van de naaf te verwijderen. Als van deze instructie wordt afgeweken, kunt u de steekas beschadigen.

Maak de steekas los van de wielnaaf met de speciale gereedschappen.



8.  **N.B.:** Door te grote scharnierende bewegingen kan het kogelgewricht van de onderste arm worden beschadigd. Zorg dat het kogelgewricht niet te veel scharniert. Als deze instructies niet worden uitgevoerd, zal het voertuig worden beschadigd.

Maak de steekas los van het wielgewricht.

9. Maak de steekas, uit de buurt van de onderste arm, vast.

10. Verwijder de bevestigingsmoer van het onderste kogelgewricht.

11. Maak het onderste kogelgewricht met het speciale gereedschap los van de fusee.

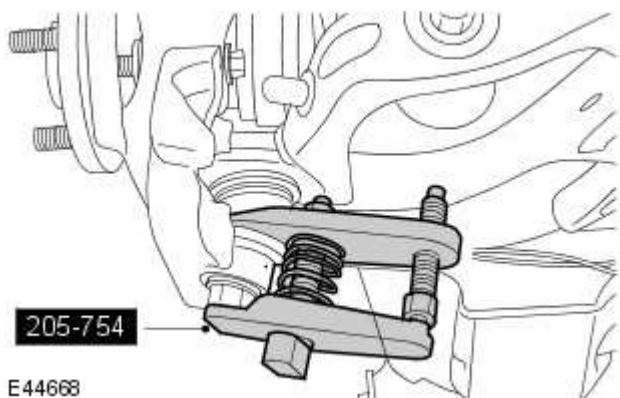

12. Verwijder de onderste arm.

Aanbrengen

1. Plaats de onderste arm.
 - Plaats de bouten, maar draai deze nog niet geheel vast.



2. **N.B.:** het kogelgewricht van de onderste wieldraagarm kan door te ver doorbewegen beschadigd raken. Zorg dat het kogelgewricht niet te veel scharniert. Als deze instructies niet worden uitgevoerd, zal het voertuig worden beschadigd.

Sluit de onderste arm aan op het wielgewricht.

- Draai de bevestigingsmoer van het kogelgewricht van de onderste arm vast tot 115 Nm.

3. Maak de steekas los.

4. Plaats de steekas in de wielnaaf met de speciale gereedschappen.

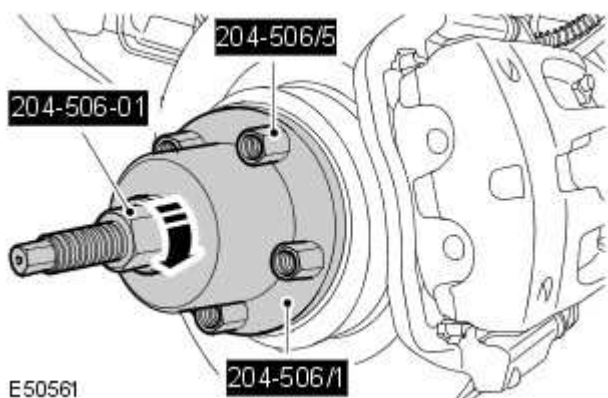

5. **!** LET OP: draai de moer van de steekas handvast.

Plaats een nieuwe steekas-borgmoer.

- Draai de nieuwe bevestigingsmoer van de steekas vast tot 350 Nm (258 lbf.ft).
- Sla de moer in op de steekas.

6. Stel de afstand in de hoogte, tussen het midden van de steekas en de buitenrand van de wielkuip in op 466 mm.

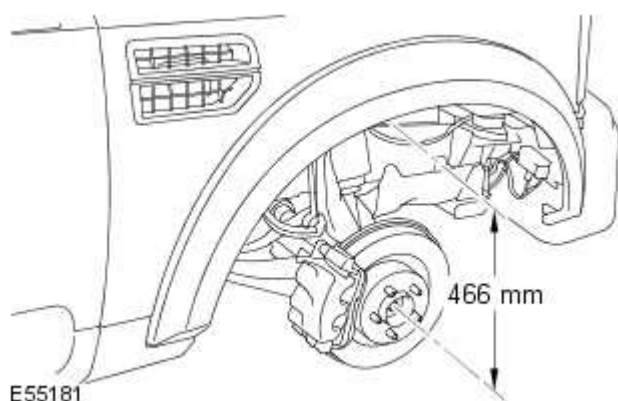

7. **!** LET OP: gebruik geen persluchtapparatuur om de moer aan te brengen. Als van deze instructie wordt afgeweken, kan het onderdeel beschadigd raken.

Draai de bouten van de onderste arm vast tot 275 Nm.

- Lijn de bouten uit op de eerder geplaatste merktekens.

8. Sluit de schokdemper en de veereenheid aan op de onderste arm.
 - Draai de moer en bout vast tot 300 Nm.

9. Plaats het wiel en de band.
 - Draai de wielmoeren vast tot 140 Nm.
10. Voer de procedure van de wieluitlijning uit.