

## 19.45.03 Pomp - integraal - brandstoftank - achter - tot MJ 03



**WAARSCHUWING:** Als de brandstoftank vol is, moet apparatuur voor herwinning van de brandstof worden gebruikt. Tap overmatige brandstof af via de brandstofvulhals tot het peil lager staat dan de brandstofpomp.

### Verwijderen

1. Maak de negatieve accukabel los.
2. Open de rechter achterdeur en de 3e/5e deur.
3. Klap de rechter achterstoel naar voren.
4. Verwijder de 3 bevestigingen waarmee de vloerbedekking voor- en achterin het voertuig is bevestigd.
5. Trek de vloerbedekking in de laadruimte van het brandstofpomptoeegangspaneel.

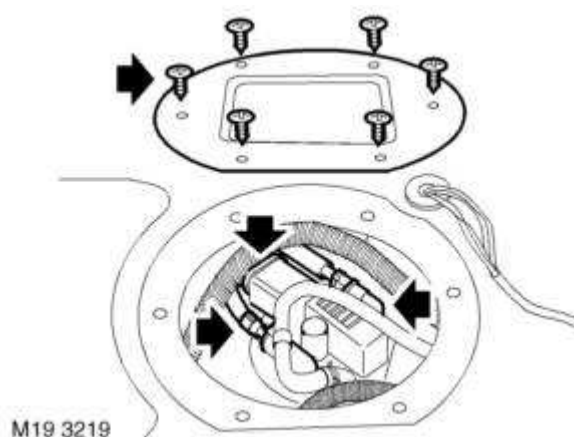

6. Verwijder de 6 bevestigingsschroeven van het toegangspaneel.
7. Verwijder het toegangspaneel.
8. Maak de multistekker los van de brandstofpomp in de tank.
9. Stel eerst vast welke slangen moeten worden vervangen. Maak de brandstoftoevoer- en retourslang los van de pomp in de brandstoftank.



**WAARSCHUWING:** Gedurende het uitvoeren van deze werkzaamheden is het onvermijdelijk dat brandstof wordt gemorst. Controleer of alle noodzakelijke voorzorgsmaatregelen zijn getroffen tegen brand en explosies.

10. **Modellen met hulpkachel (FBH):** Maak de klem los. Maak de brandstoftoevoerslang van de hulpkachel (FBH) los.



**VOORZICHTIG: Open aansluitingen altijd afsluiten met pluggen teneinde vervuiling te voorkomen.**

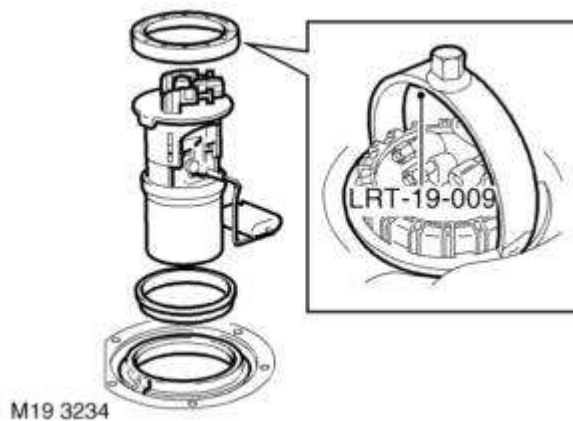

11. Gebruik LRT-19-009 en verwijder de borgring van het huis van de brandstofpomp.
12. Verwijder de tankeenheid van de brandstofpomp en de pakkingring.

## Plaatsen

1. Reinig het huis van de brandstofpomp en het contactoppervlak op de brandstoftank.
2. Plaats de afdichting op de brandstofpomp in de tank.
3. Plaats het huis van de brandstofpomp op de brandstoftank en gebruik LRT-19-009 om de borgring te plaatsen.
4. **Modellen met hulpkachel (FBH):** Sluit de rechter toevoerslang van de hulpkachel (FBH) aan op de brandstoftank. Bevestig de slang in de klem.
5. Sluit de brandstoftoevoer- en retourslang die voor montage van identificatiemerkttekens zijn voorzien, opnieuw aan.
6. Sluit de multistekker aan op de brandstofpomp in de tank.
7. Plaats het toegangspaneel. Bevestigen met de schroeven.
8. Plaats de vloerbedekking. Bevestig de vloerbedekking met de bevestigingen.
9. Zet de achterstoel omhoog.
10. Sluit de achterdeuren en de 3e/5e deur.
11. Sluit de negatieve accukabel aan.