

19.25.02 Hoofdfilter

Verwijderen

1. Maak de negatieve accukabel los.
2. Verwijder het zendelement.
***** 88.25.32 Zendelement - brandstoftankmeter *****

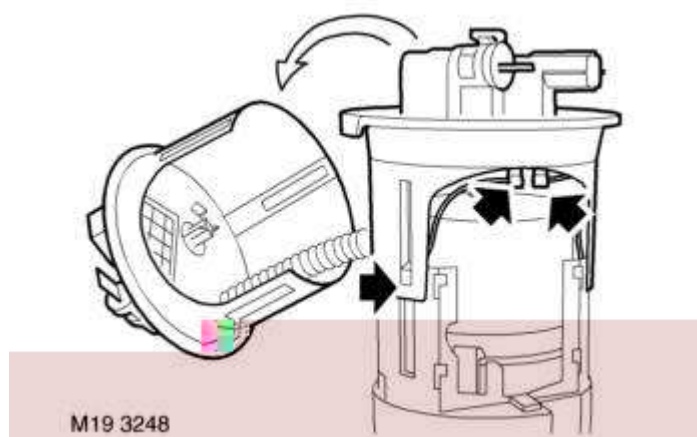

3. Maak de 2 vlakstekkers los. Deze bevinden zich aan de bovenkant van de pompeenheid.
4. Maak de 3 gleuven in de bovenkant van de pompeenheid los van de nokken in de onderkant.
5. Manoeuvreer de bovenkant van de pompeenheid voorzichtig weg van de basis. Zorg ervoor dat op de brandstoftoevoerslang geen te grote spanningen of krachten worden uitgeoefend.

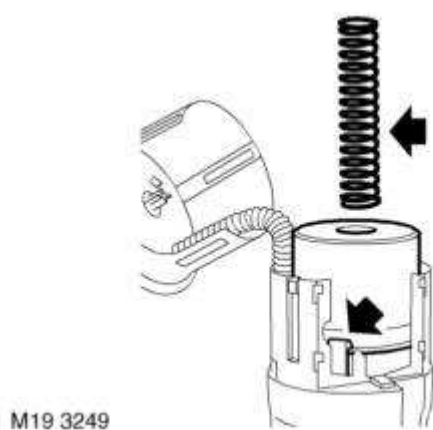

6. De compressieveer van het brandstoffilter moet worden bewaard.
7. Maak de 3 palklemmen voorzichtig los van het brandstoffilter.

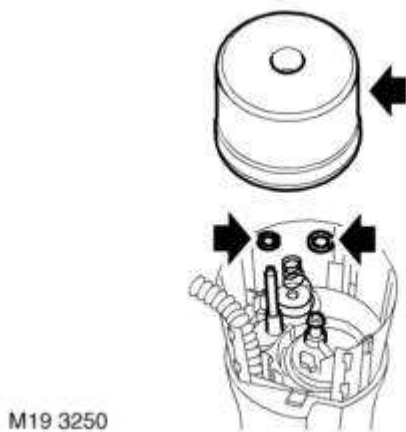

8. Maak het brandstoffilter los van de inlaat- en uitlaataansluitingen.
9. Verwijder het brandstoffilter.
10. De 'O'-ringen moeten worden bewaard.

Plaatsen

1. Smeer NIEUWE 'O'-ringen met siliconenvet en plaats deze op de poorten.
2. Plaats het brandstoffilter zorgvuldig op de poorten en druk dit geheel in positie. Controleer of de speciale klemmen geheel ingrijpen.



WAARSCHUWING: Zorg ervoor dat de massaveer van de brandstofdrukregelaar juist is geplaatst.

3. Plaats de veer in de uitsparing voor het brandstoffilter en zet de veer in de bovenste positie.



WAARSCHUWING: Controleer of het massalipje van het filter correct is geplaatst zodat dit contact maakt met de onderkant van het brandstoffilter.

4. Plaats de bovenkant van de pomp op de onderkant. Controleer of de gleuven correct rond de nokken passen.



WAARSCHUWING: Gedurende het opnieuw monteren altijd controleren of alle elektrische aansluitingen correct worden aangebracht. Het massalipje op de negatieve aansluitklem van de brandstofpomp mag niet worden vervormd.

5. Plaats het zendelement.
*** 88.25.32 Zendelement - brandstoftankmeter ***
6. Sluit de negatieve accukabel aan.