

Voorpanelen - Spatscherm

Verwijderen en aanbrengen

Verwijderen

1. Verwijder het spatbordscherm.
Zie voor meer informatie de procedure: [Spatplaat spatscherm](#) (501-02 Voorpanelen, Verwijderen en aanbrengen).
2. Verwijder de radiator-grille.
Zie voor meer informatie de procedure: Radiator Grille (501-08, Verwijderen en aanbrengen).
3. Maak de bevestigingen los en verwijder de kap van de koelventilator.
4. Verwijder de grille van het luchtfilter van het voorspatbord.
5. Verwijder de 4 schroeven waarmee het luchtinlaat-bochtstuk op het spatbord is bevestigd.

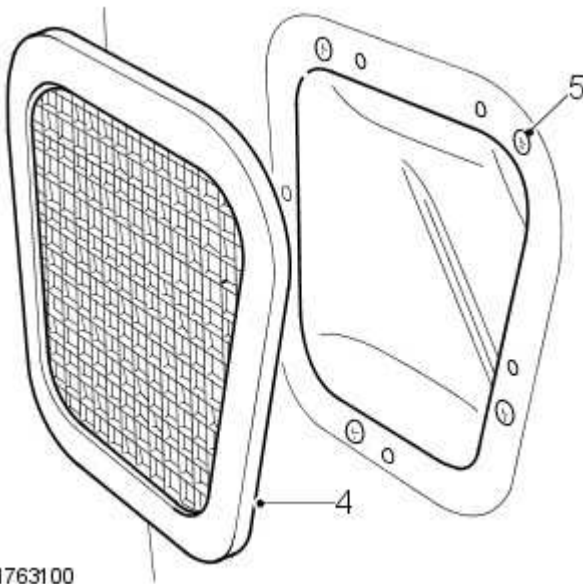

M763100

6. Verwijder de 7 schroeven en de luchtinlaat-grille voor de verwarming van het spatbord.
7. Verwijder de 2 bouten waarmee de steun van de luchtinlaat voor de verwarming op het binnenspatbord is bevestigd. Verwijder de steun.
8. Verwijder de luchtinlaat voor de verwarming van het spatbord. De afdichting moet worden bewaard.

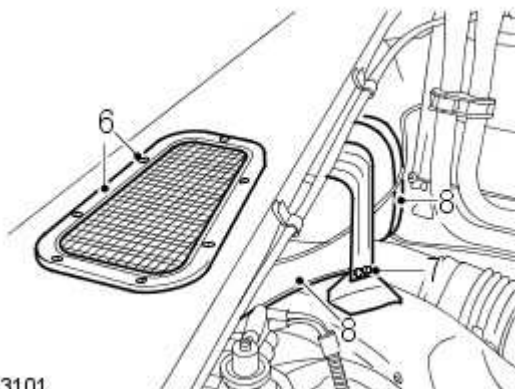

M763101

9. Verwijder de 2 bouten waarmee de EGR-solenoïde op het binnenspatbord is bevestigd. Beweeg de solenoïde opzij.
10. Verwijder de 3 tappen waarmee de leiding van de expansietank op het binnenspatbord is bevestigd.

11. Verwijder de 2 bouten waarmee het stuurbekrachtigingsreservoir (PAS) op het binnenspatbord is bevestigd. Beweeg het reservoir opzij.

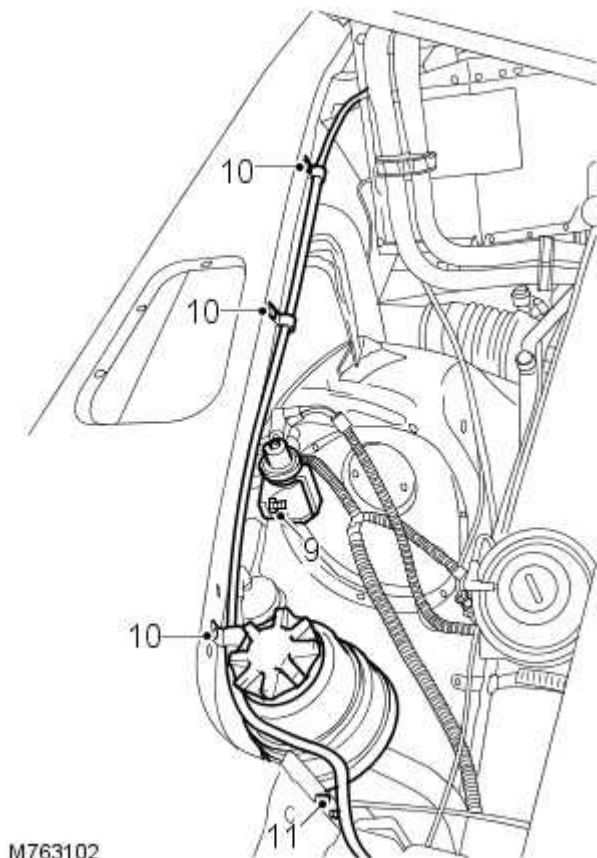

M763102

12. Verwijder de 4 bouten waarmee het buitenspatbord op het binnenspatbord is bevestigd.

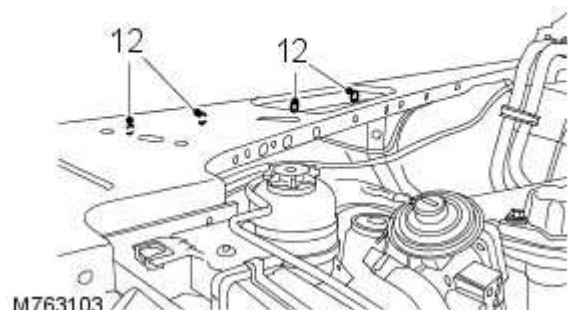

M763103

13. Verwijder de 4 bouten waarmee de radiator-montagesteun op het spatbord is bevestigd.

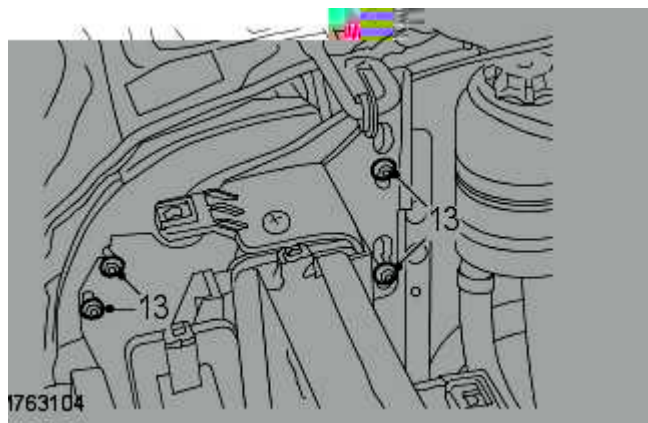

M763104

14. Draai de schroef los en maak de binnenkabel van het motorkap-slot los van het motorkap-slot.

15. Maak de buitenkabel van het motorkap-slot los van het motorkap-slot.

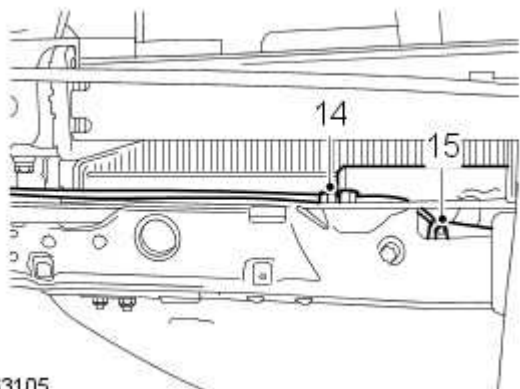

M763105

16. Druk de middelste pinnen uit de tappen waarmee het wielkast-verlengstuk op het spatbord is bevestigd. Verwijder de tappen en het wielkast-verlengstuk.
17. Verwijder de bout waarmee het binnen- en buitenspatbord op het chassis zijn bevestigd.

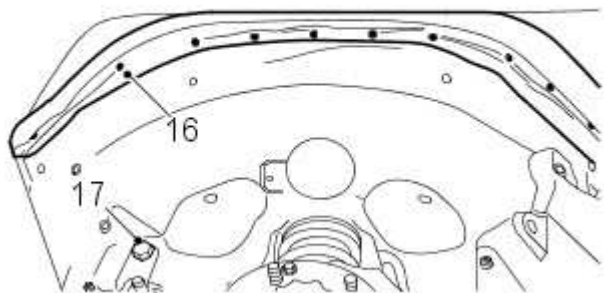

M763106

18. Verwijder de moer en de bout waarmee de steun op het spatbord is bevestigd.
19. Verwijder de 4 bouten waarmee het spatbord op de 'A'-stijl is bevestigd.

20. Verwijder de bout waarmee het spatbord op het schutbord is bevestigd.

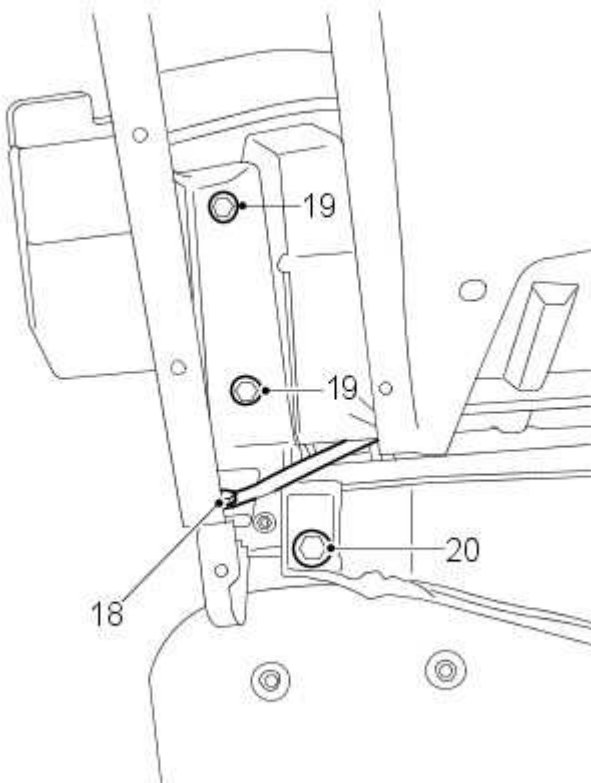

M763107

21. Maak de multistekkers van de koplamp, het stadslicht, het knipperlicht en de richtingaanwijzer los.

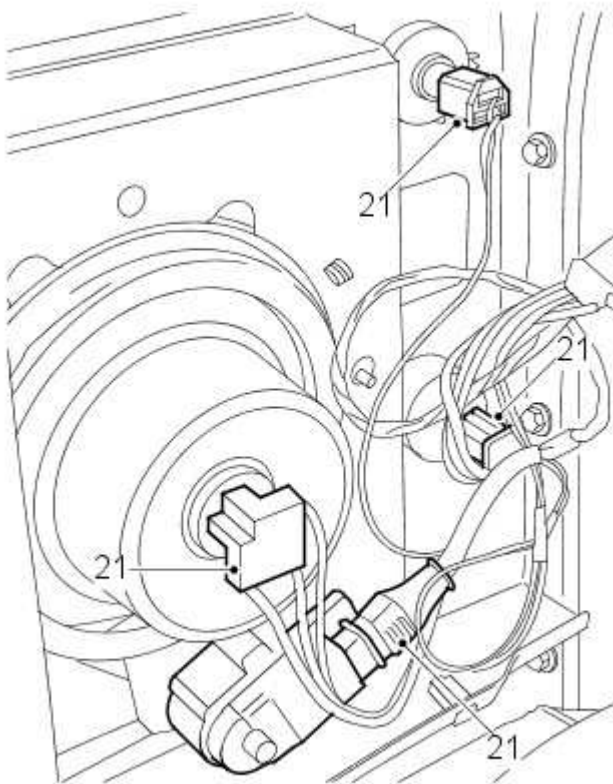

M763108

22. Verwijder het spatbord met behulp van een assistent.
23. Verwijder de bout en de steun van de grille.
24. Verwijder de 4 bevestigingsschroeven van het stadslicht en de

richtingaanwijzer.

25. Verwijder de 2 schroeven waarmee de sierring van de koplamp op het spatbord is bevestigd. Verwijder de sierring.

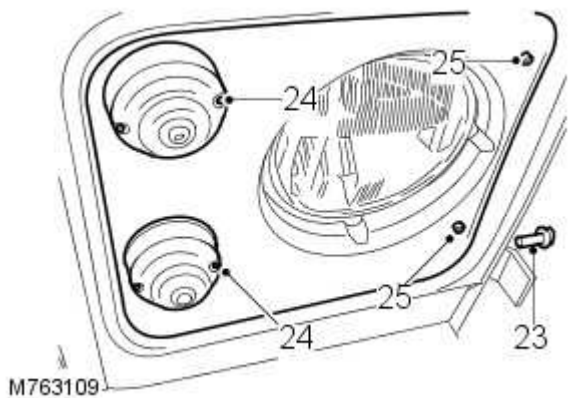

26. Verwijder de 4 schroeven en de koplamp uit het spatbord. De keerring moet worden bewaard.

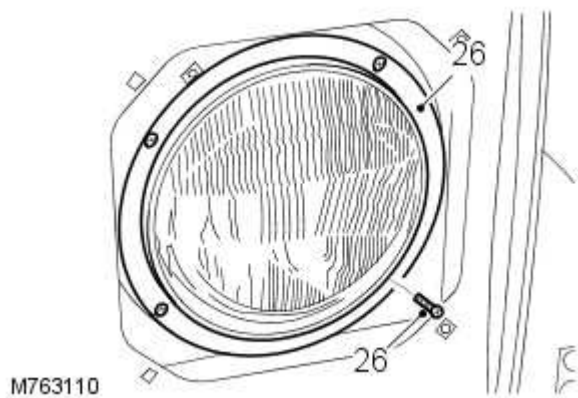

27. Maak het zijknipperlicht los uit het spatbord.

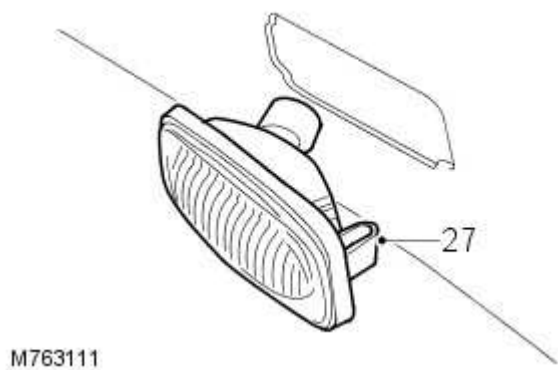

28. Verwijder het doorvoerbuisje voor de kabel van de motorkap.

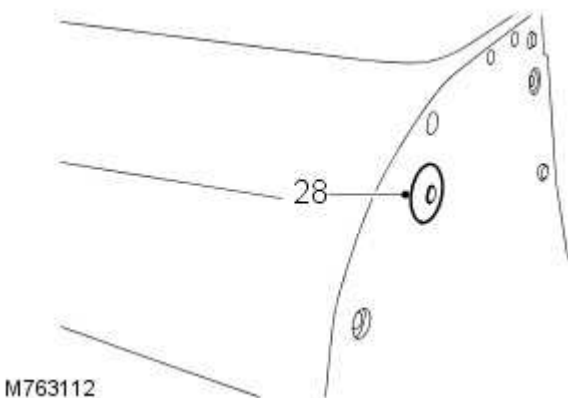

Aanbrengen

1. Plaats het doorvoerbuisje voor de kabel van de motorkap.
2. Plaats het zijknipperlicht in het spatbord.
3. Plaats de keerring van de koplamp en de koplamp. Draai de schroeven vast.
4. Plaats de koplampafwerking, het stadslicht en de richtingaanwijzer en draai de schroeven vast.
5. Plaats de grille-steun en draai de bout vast.
6. Plaats het spatbord met behulp van een assistent in de juiste positie op de carrosserie. Plaats de motorkap-kabel in de juiste positie op het spatbord.
7. Sluit de multistekkers van de koplamp, het stadslicht, de richtingaanwijzer en het zijknipperlicht aan.
8. Plaats de bout waarmee het spatbord op het schutbord is bevestigd.
9. Plaats de bouten waarmee het spatbord op de 'A'-stijl is bevestigd.
10. Plaats de moer en de bout waarmee de steun op het spatbord is bevestigd.
11. Plaats de bout waarmee het binnen- en buitenspatbord op het chassis zijn bevestigd.
12. Plaats de bouten waarmee de radiatorsteun op het spatbord is bevestigd.
13. Plaats de bouten waarmee het buitenspatbord op het binnenspatbord is bevestigd.
14. Plaats het spatbord in de juiste positie en draai ten slotte alle bouten vast.
15. Plaats het wielkast-verlengstuk op het spatbord en plaats de bevestigingstappen.
16. Plaats het stuurbevestigingsreservoir (PAS) op het spatbord en draai de bouten vast.
17. Plaats de leiding van de expansietank. Bevestigen met de tappen.
18. Plaats de EGR-solenoïde en draai de bouten vast.
19. Plaats de afdichting voor de luchtinlaat voor de verwarming en plaats de luchtinlaat.
20. Plaats de steun van de luchtinlaat voor de verwarming en draai de bouten vast.
21. Plaats de luchtinlaat-grille en draai de schroeven vast.
22. Lijn het inlaat-bochtstuk van het luchtfilter uit. Draai de schroeven vast en plaats de grille.
23. Plaats het spatbordscherm.
Zie voor meer informatie de procedure: [Spatplaat spat scherm](#) (501-02 Voorpanelen, Verwijderen en aanbrengen).
24. Plaats de motorkap-ontgrendelkabel op het slot en draai de schroeven vast.
25. Plaats de kap van de koelventilator.
26. Plaats de radiator-grille.
Zie voor meer informatie de procedure: Radiator Grille (501-08, Verwijderen en aanbrengen).