

## Stuurinrichting - algemeen - Stuurhuis afstellen

Algemene procedures

1.  **WAARSCHUWING:** De afstelling van het stuurhuis is gewoonlijk niet noodzakelijk gedurende de garantieperiode. Als het huis stijf of strak is en als dit geschiedt binnen de garantieperiode, het huis retourneren aan de producent. Nooit trachten om tandwiel-terugslag aan te brengen.

Activeer de parkeerrem en plaats wielblokken. Krik de voorkant van het voertuig op tot de wielen vrij zijn van de grond.

2. Plaats het chassis op assteunen.
3. Maak de stuurstang los van de pitman-arm.
4. Controleer het koppel dat noodzakelijk is om de componenten te draaien.  
Zie voor meer informatie de procedure: [Stuurinrichting](#) (211-00 Stuurinrichting - algemeen, Diagnose en controle).

5. **OPMERKINGEN:**



Uitsluitend controleren op terugslag als het stuurhuis in de stand voor "recht vooruit" staat.



Als het stuurwiel niet in de stand staat voor "recht vooruit", moet het stuurwiel in de juiste stand worden gezet  
Zie voor meer informatie de procedure: [Stuurwiel](#) (211-04 Stuurkolom, Verwijderen en aanbrengen).

Centreer het stuurhuis.

Zie voor meer informatie de procedure: [Stuurhuis centraliseren](#) (211-00 Stuurinrichting - algemeen, Algemene procedures).

6. De afstelling wordt verkregen door de pitman-arm rond het middelpunt te bewegen. Een assistent dient tegelijkertijd de stelschroef van het stuurhuis vast te draaien.
7. Draai de borgmoer vast nadat alle terugslag is opgeheven.

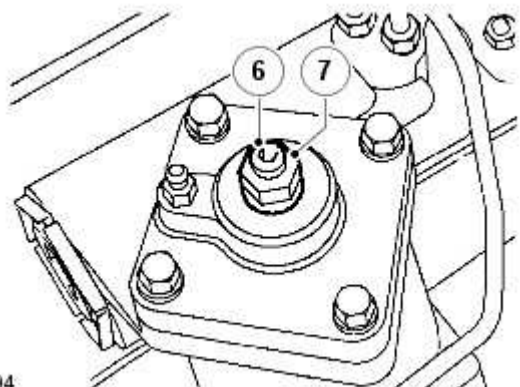

J6294

8. Herhaal de terugslag-controle. Als terugslag aanwezig, de borgmoer losdraaien en de afstelprocedure herhalen.
9. Draai het stuurwiel van geheel links naar geheel rechts (of vice versa) en controleer of het stuurwiel nergens strak loopt.
10. Controleer of de voorwielen zijn uitgelijnd en in de stand staan voor "recht vooruit".

11. Stel de stuurstang op 924 mm af tussen de middelpunten van de kogelgewrichten.
12. Sluit de stuurstang aan en draai deze vast tot 40 Nm.
13. Laat het voertuig op de grond zakken en verwijder de wielblokken.
14. Voer een wegstest uit  
Zie voor meer informatie de procedure: [Stuurinrichting](#) (211-00 Stuurinrichting - algemeen, Diagnose en controle).
15. Voertuigen met rechts stuur - staat het stuurwiel naar rechts, dan is de stuurstang te lang. Staat het stuurwiel naar links, dan is de stuurstang te kort. Voertuigen met links stuur - staat het stuurwiel naar rechts, dan is de stuurstang te kort. Staat het stuurwiel naar links, dan is de stuurstang te lang.
16. Stel de stuurstang af tot het stuurwiel in de stand staat voor "recht vooruit" als met het voertuig in een rechte lijn wordt gereden.