

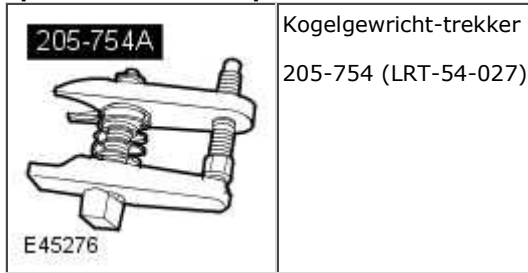

Aangedreven vooras en differentieel - Satellietenhuis

Verwijderen en aanbrengen

Speciaal Gereedschap



Verwijderen

- 
LET OP: Als een voertuig alleen door een krik wordt ondersteund, mogen hieraan nooit werkzaamheden worden uitgevoerd. Ondersteun het voertuig altijd op veiligheidssteunen.

Krik het voertuig op en plaats assteunen.

- 
N.B.: Reinig de directe omgeving van de vulplug en de aftapplug in de vooras.

Tap de vooras af.

- Plaats een opvangbak waarin de vloeistof kan worden opgevangen.
- Verwijder de vulplug.
- Verwijder de aftapplug.

- Verwijder de voorwielen en banden.

- Verwijder de bescherming van de spoorstang.
 - Verwijder de 2 bouten.

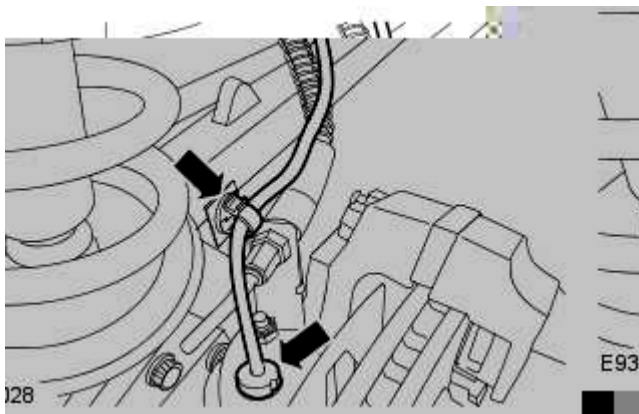
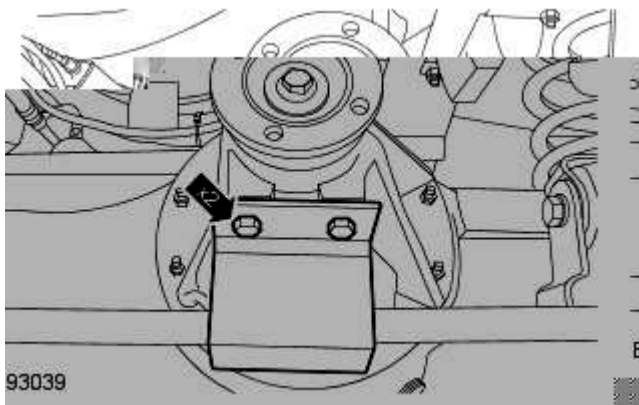

- 
LET OP: Voordat componenten worden losgemaakt of verwijderd, zorg ervoor dat de onmiddellijke omgeving van de verbindingsoppervlakken en de aansluitingen schoon zijn. Sluit open aansluitingen af teneinde vervuiling te voorkomen.

Maak de linker voorwielsensor los.

- Maak de kabelboom los uit de klem.

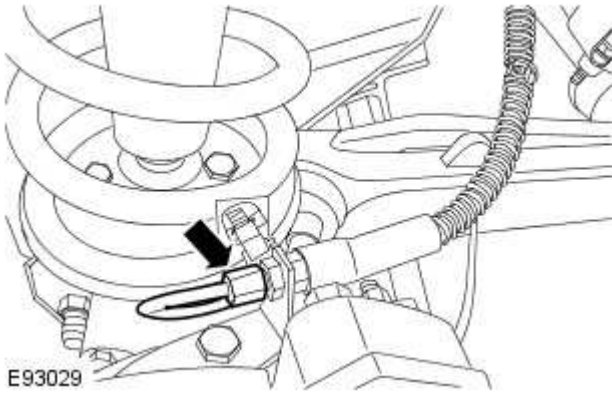

6.  **LET OP:** Voordat componenten worden losgemaakt of verwijderd, zorg ervoor dat de onmiddellijke omgeving van de verbindingsooppervlakken en de aansluitingen schoon zijn. Sluit open aansluitingen af teneinde vervuiling te voorkomen.

Maak de linker voorste remleiding los.

- Klem de remslang dicht teneinde vloeistofverlies te voorkomen.

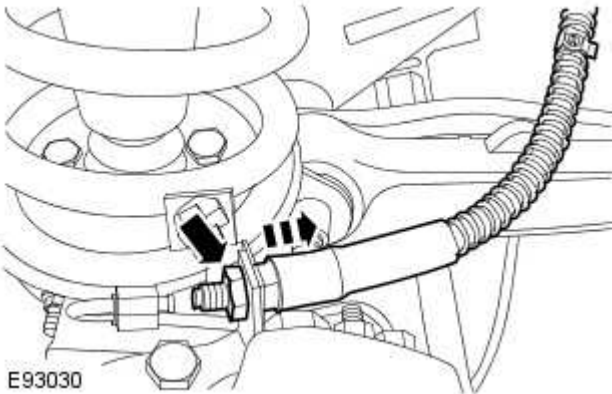

7. Maak de linker voorste remslang los.
- Verwijder de moer.

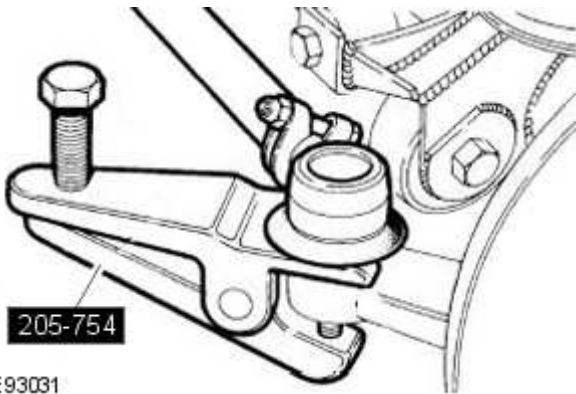

8. Maak het stuurstanguiteinde los met het speciale gereedschap.
- Verwijder de splitpen en gooi deze weg.
 - Verwijder de moer.
 - De vulring moet worden bewaard.

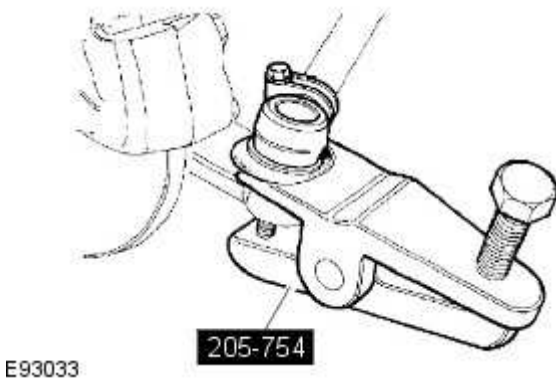

9. Maak de linker spoorstanggaffel los met het speciale gereedschap.
- Verwijder de splitpen en gooi deze weg.
 - Verwijder de moer.
 - De vulring moet worden bewaard.

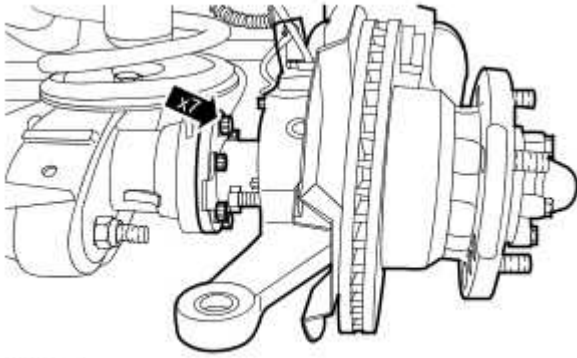

E93034

10.  **LET OP:** Laat het fuseepenhuis nooit aan de steekas omlaag hangen. Als van deze instructie wordt afgeweken is het mogelijk dat het voertuig wordt beschadigd.

Verwijder het linker fuseepenhuis met behulp van een assistent.

- Verwijder de 7 bouten.
- Verwijder de pakking en gooi deze weg.

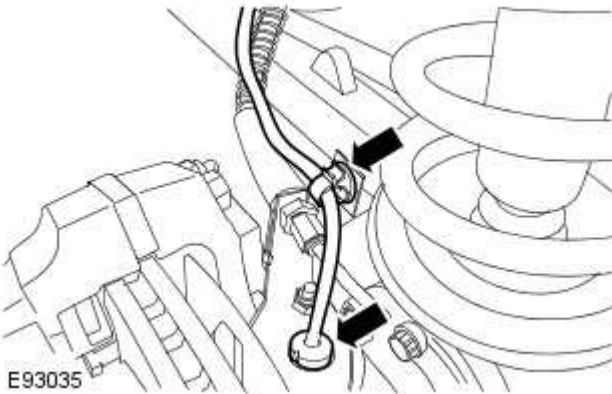

E93035

11.  **LET OP:** Voordat componenten worden losgemaakt of verwijderd, zorg ervoor dat de onmiddellijke omgeving van de verbindingsooppervlakken en de aansluitingen schoon zijn. Sluit open aansluitingen af teneinde vervuiling te voorkomen.

Maak de rechter voorwielsensor los.

- Maak de kabelboom los uit de klem.

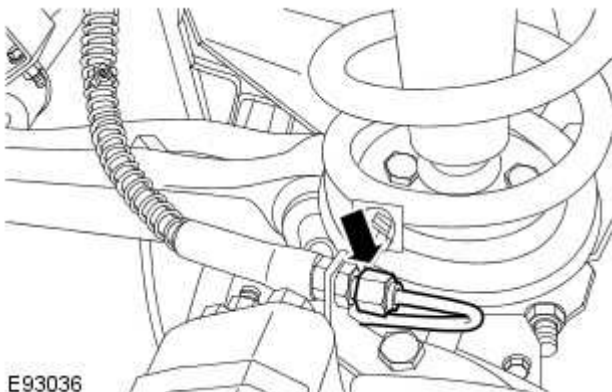

E93036

12.  **LET OP:** Voordat componenten worden losgemaakt of verwijderd, zorg ervoor dat de onmiddellijke omgeving van de verbindingsooppervlakken en de aansluitingen schoon zijn. Sluit open aansluitingen af teneinde vervuiling te voorkomen.

Maak de rechter voorste remleiding los.

- Klem de remslang dicht teneinde vloeistofverlies te voorkomen.

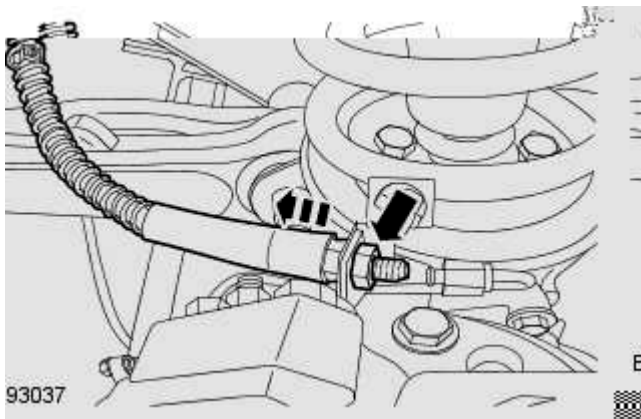

93037

13. Maak de rechter voorste remslang los.
- Verwijder de moer.

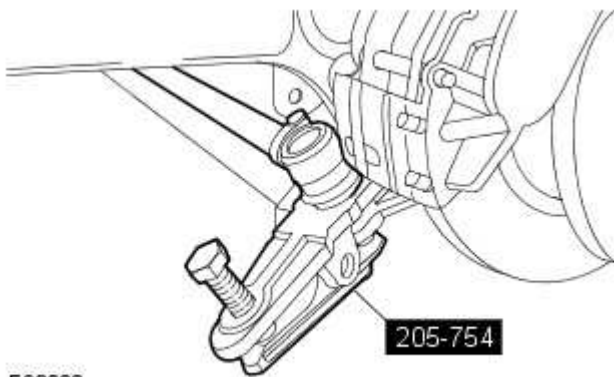

E93032

14. Maak de rechter spoorstanggaffel los met het speciale gereedschap.
- Verwijder de splitpen en gooi deze weg.
 - Verwijder de moer.
 - De vulring moet worden bewaard.

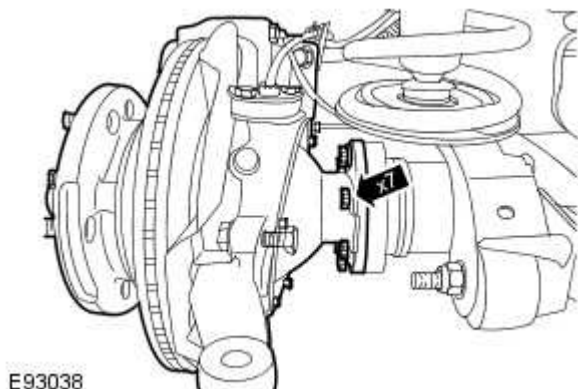

E93038

15.  **LET OP:** Laat het fuseepenhuis nooit aan de steekas omlaag hangen. Als van deze instructie wordt afgeweken is het mogelijk dat het voertuig wordt beschadigd.

Verwijder het rechter fuseepenhuis met behulp van een assistent.

- Verwijder de 7 bouten.
- Verwijder de pakking en gooi deze weg.

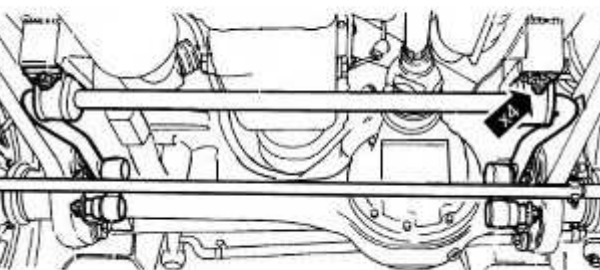

E93040

16.  **N.B.:** Gooi de moeren weg.

Verplaats de voorste stabilisatorstang.

- Verwijder de 4 moeren en bouten.

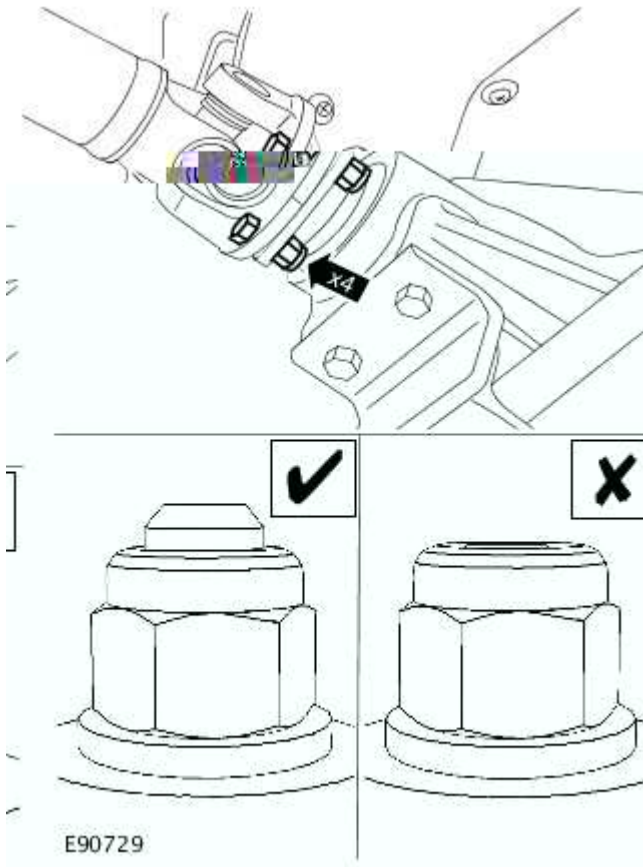

17.  N.B.: Gooi de moeren weg.

Maak de voorste aandrijfvas los.

- Verwijder de 4 moeren en bouten.
- Ondersteun de cardanas met de een voor dat doel geschikte bevestigingsband.

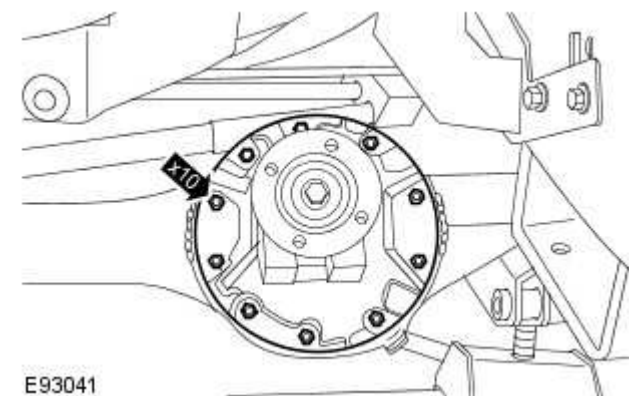

18. Verwijder de houder van het voordifferentieel.
- Verwijder de 10 moeren en gooi deze weg.

Aanbrengen

1. OPMERKINGEN:

 Reinig de contactoppervlakken van de componenten.

 Plaats nieuwe moeren.

Plaats de houder van het voordifferentieel.

- Breng een rand van het gespecificeerde afdichtingsmiddel aan op het contactoppervlak van de houder van het differentieel.
- Draai de moeren vast tot 41 Nm.

2.  N.B.: Plaats nieuwe moeren.

Bevestig de voorste aandrijfvas.

- Draai de moeren en bouten vast tot 47 Nm.

3.  N.B.: Plaats nieuwe moeren.

Bevestig de voorste stabilisatorstang.
● Draai de moeren en bouten vast tot 68 Nm.

4.  LET OP: Ondersteun het gewicht van de steekas wanneer het fuseeephuis wordt geplaatst. Als van deze instructie wordt afgeweken is het mogelijk dat het voertuig wordt beschadigd.

 N.B.: Reinig de contactoppervlakken van de componenten.

Plaats het rechter fuseeephuis met behulp van een assistent.
● Plaats een nieuwe pakking.
● Breng het gespecificeerde afdichtingsmiddel aan op de bouten.
● Draai de bouten vast tot 73 Nm.

5. Bevestig de rechter spoorstanggaffel.
● Plaats de vulring.
● Draai de moer vast tot 40 Nm.
● Plaats een nieuwe splitpen.

6. Bevestig de rechter voorste remslang.
● Draai de moer vast tot 10 Nm.

7.  N.B.: Verwijder de afsluitdoppen en gooi deze weg.

Sluit de rechter voorste remleiding aan.
● Draai de wartel vast tot 15 Nm.
● Verwijder de slangklem.

8.  N.B.: Verwijder de afsluitdoppen en gooi deze weg.

Bevestig de rechter voorwielsensor.
● Bevestig de kabelboom in de klem.

9.  LET OP: Ondersteun het gewicht van de steekas wanneer het fuseeephuis wordt geplaatst. Als van deze instructie wordt afgeweken is het mogelijk dat het voertuig wordt beschadigd.

 N.B.: Reinig de contactoppervlakken van de componenten.

Plaats het linker fuseeephuis met behulp van een assistent.
● Plaats een nieuwe pakking.
● Breng het gespecificeerde afdichtingsmiddel aan op de bouten.
● Draai de bouten vast tot 73 Nm.

10. Bevestig de linker spoorstanggaffel.
● Plaats de vulring.
● Draai de moer vast tot 40 Nm.
● Plaats een nieuwe splitpen.

11. Bevestig het stuurstanguiteinde.
● Plaats de vulring.
● Draai de moer vast tot 40 Nm.
● Plaats een nieuwe splitpen.

12. Bevestig de linker voorste remslang.
● Draai de moer vast tot 10 Nm.

13.  N.B.: Verwijder de afsluitdoppen en gooi deze weg.

Sluit de linker voorste remleiding aan.
● Draai de wartel vast tot 15 Nm.
● Verwijder de slangklem.

14.  N.B.: Verwijder de afsluitdoppen en gooi deze weg.

Bevestig de linker voorwielsensor.

- Bevestig de kabelboom in de klem.

15. Plaats de bescherming van de spoorstang.

- Draai de bouten vast tot 30 Nm.

16. Vul de vooras met de juiste hoeveelheid gespecificeerde olie.

- Plaats de aftapplug en draai deze vast tot 60 Nm.
- Plaats de vulplug en draai deze vast tot 60 Nm.
- Verwijder de opvangbak.

17. Ontlucht de voorremmen.

Zie voor meer informatie de procedure: [Remsysteem ontluchten](#)
(206-00 Remsysteem - algemeen, Algemene procedures).

18. Plaats de voorwielen en banden.

- Draai de wielmoeren vast tot 140 Nm.