

## ZELFNIVELLEREND- EN ANTIBLOKKEREND-REMSYSTEEM (SLABS)

---

- A114** Achterlicht - Rechts
- A115** Achterlicht - Links
- A126** Remlicht - Hooggeplaatst
- D176** IDM
- E107** Massa
- K108** Multistekker - Massa
- K109** Multistekker
- P100** Accu
- P101** Zekeringenkastje -  
Passagierscompartiment
- P108** Zekeringenkastje - Motorcompartiment
- P124** Aanhanger - Aansluiting
- R173** Relais - ABS - Retourpomp
- R216** Relais - SLS
- R222** Relais - Afdalings-remregeling
- S103** Schakelaar - Achteruitrijlamp
- S176** Schakelaar - Ontsteking
- S210** Schakelaar - Automatische transmissie;  
start-blokkering/achteruitrijlamp

# SELF LEVELING AND ANTI-LOCK BRAKING SYSTEM (SLABS)

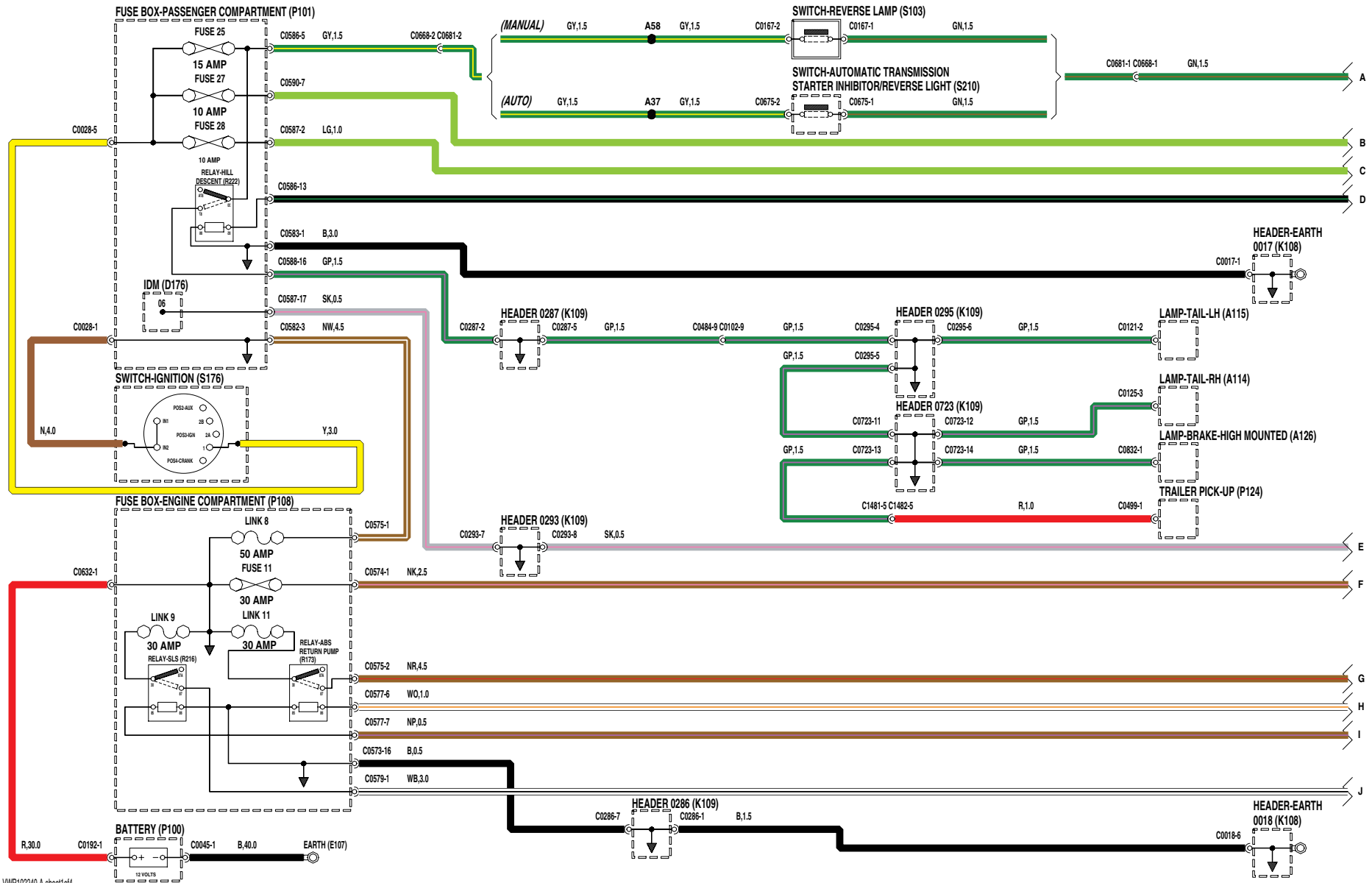

VWR102240-A-sheet1of4

## ZELFNIVELLEREND- EN ANTIBLOKKEREND-REMSYSTEEM (SLABS)

---

- D131** Motor-regelmodule (ECM)
- D150** Differentieel-vergrendeling
- D163** ECU - Zelfnivellering/ABS (SLABS)
- J100** Instrumenten-groep
- K108** Multistekker - Massa
- K109** Multistekker
- M152** Pomp - Retour - ABS
- S235** Schakelaar - Transmissie - Hoog/laag
- S238** Schakelaar - Afrijden hellingen
- V100** Diagnostische aansluiting



## ZELFNIVELLEREND- EN ANTIBLOKKEREND-REMSYSTEEM (SLABS)

---

- D131** Motor-regelmodule (ECM)
- D162** Carrosserie-regeleenheid (BCU)
- D163** ECU - Zelfnivellering/ABS (SLABS)
- J100** Instrumenten-groep
- K108** Multistekker - Massa
- K109** Multistekker
- M114** Motor - Slot - 5e portier
- M117** Motor - Portier-slot - Voor - Rechts
- M118** Motor - Portier-slot - Voor - Links
- M157** Klep - Zelfnivellerende ophanging (SLS) -  
Achter - Rechts
- M158** Klep - Zelfnivellerende ophanging (SLS) -  
Achter - Links
- M159** Klep - Uitlaat - Zelfnivellerende ophanging  
(SLS)
- M160** Compressor - Zelfnivellerende ophanging  
(SLS)
- S129** Schakelaar - Portier - Achter - Rechts
- S130** Schakelaar - Portier - Achter - Links
- S308** Schakelaar - Terrein-modus

# SELF LEVELING AND ANTI-LOCK BRAKING SYSTEM (SLABS)

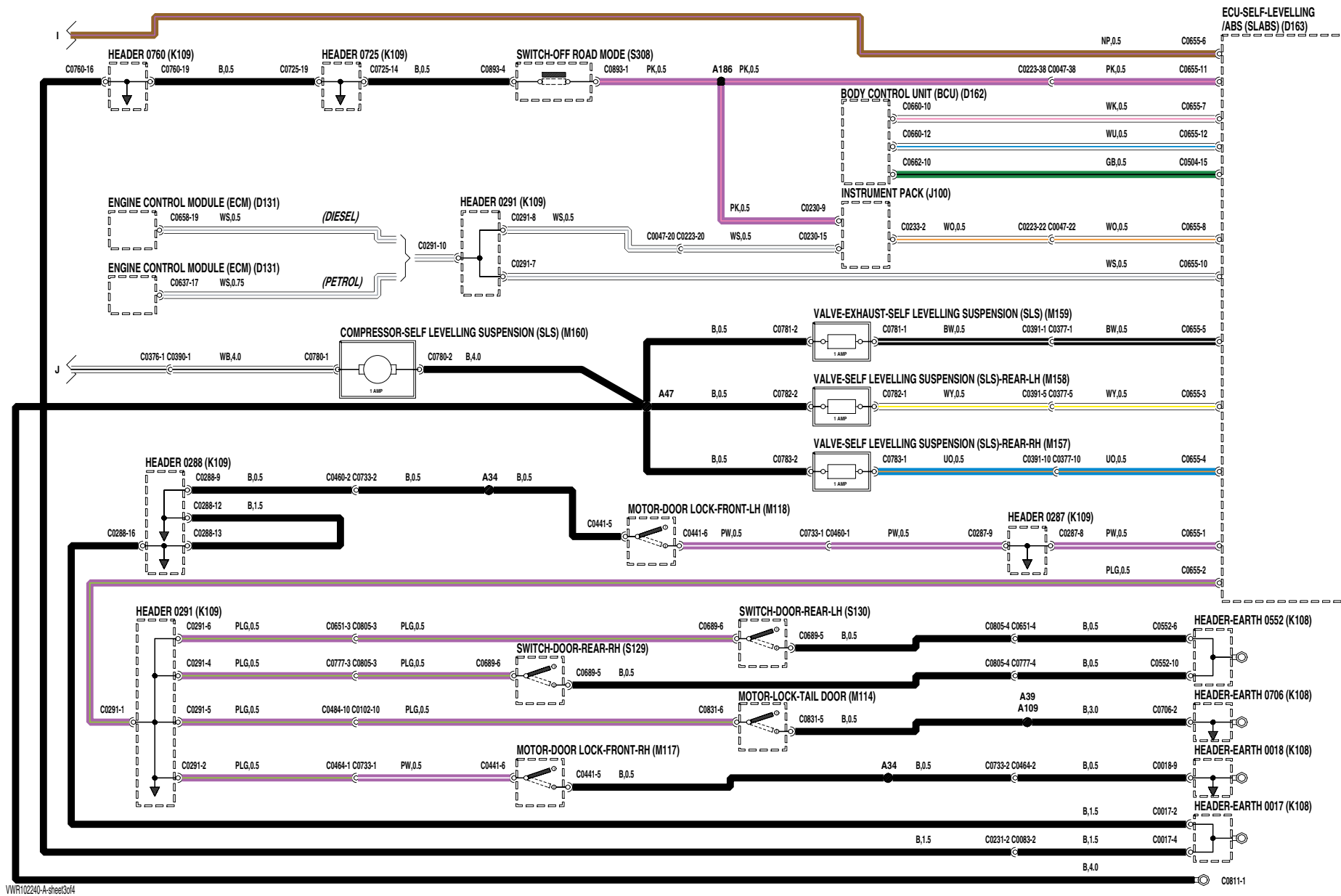

VWR102240-A-sheet04

## ZELFNIVELLEREND- EN ANTIBLOKKEREND-REMSYSTEEM (SLABS)

---

- D121** ECU - Kruissnelheidsregeling
- D124** Modulator - ABS
- D131** Motor-regelmodule (ECM)
- D160** ECU - Luchttemperatuur-regeling (ATC)
- D163** ECU - Zelfnivellering/ABS (SLABS)
- D191** ECU - Actief stabilisatie-systeem (ACE)
- F111** Versterker - Radio/cassette
- J100** Instrumenten-groep
- K109** Multistekker
- T149** Sensor - ABS - Voor - Rechts
- T150** Sensor - ABS - Voor - Links
- T151** Sensor - ABS - Achter - Rechts
- T152** Sensor - ABS - Achter - Links
- T187** Sensor - Hoogte - Rechts
- T188** Sensor - Hoogte - Links

# SELF LEVELING AND ANTI-LOCK BRAKING SYSTEM (SLABS)

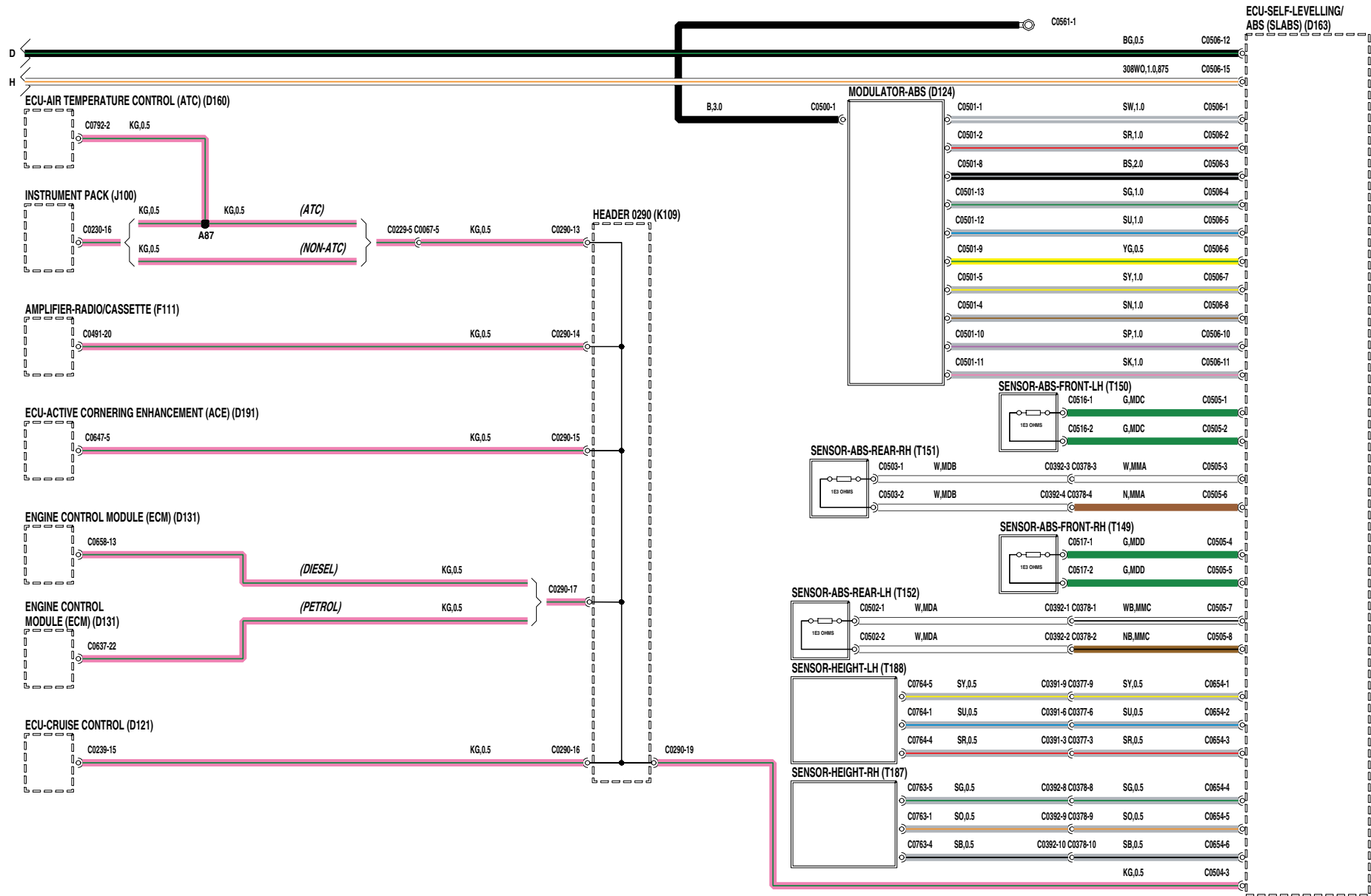

VWR102240-A-sheet 4of4