

60.35.23 Achterste balk

Verwijderen

1. Verwijder de keienvanger.

***** [76.10.50 Paneel - keienvanger](#) *****

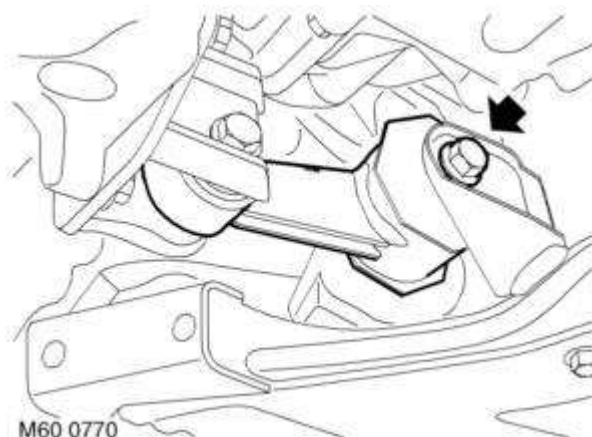

2. Verwijder de bout waarmee de onderste motorstabilisatiesteun op de balk is bevestigd.

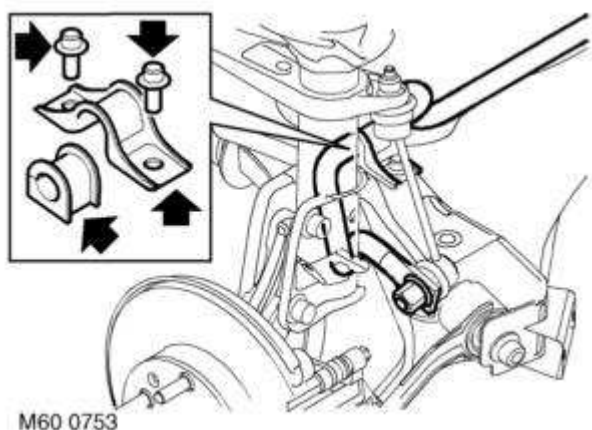

3. Verwijder de 4 bouten waarmee de zadelklemmen van de stabilisatorstang op de balk zijn bevestigd.
4. Ondersteun de stabilisatorstang.

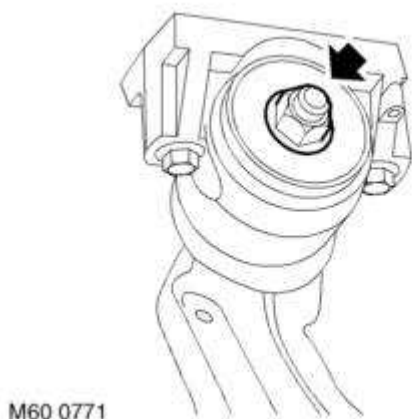

5. Draai de moeren los waarmee de achterste bevestigingen van de onderste armen zijn vastgemaakt.

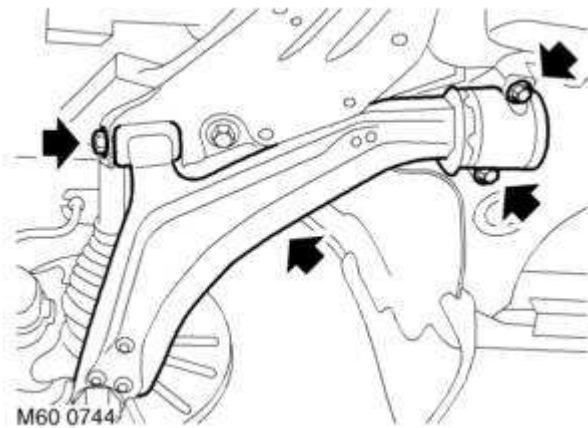

6. Verwijder de 2 bouten van de afzonderlijke huizen voor de achterste busjes van de onderste armen.
7. Verwijder de bouten van de draaibussen van de onderste armen.
8. Maak de onderste armen los van de balk.

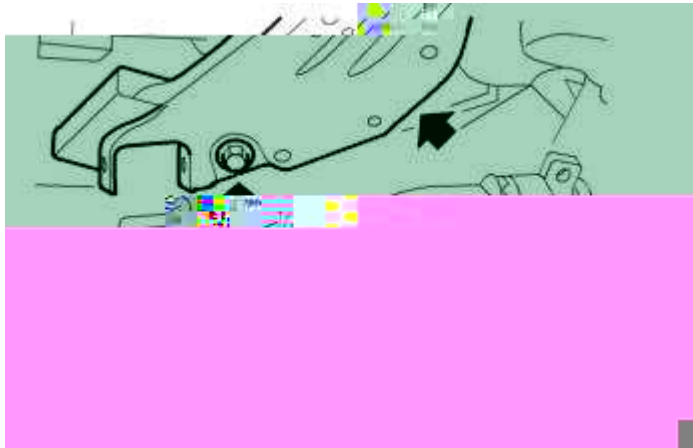

9. Ondersteun de balk en verwijder de 2 resterende bevestigingsbouten van de balk.
10. Laat de balk zakken. Verwijderen.

Plaatsen

1. Plaats de balk en lijn deze uit. Plaats nieuwe bouten waarmee de balk op de carrosserie is bevestigd. Draai deze bouten nog niet geheel vast.
2. Plaats de busjes voor de onderste arm. Plaats de bouten, maar draai deze nog niet geheel vast.



VOORZICHTIG: De moeren en bouten worden vastgedraaid terwijl het gewicht op het voertuig op de wielophanging rust.

3. Reinig het huis van de bus en de contactoppervlakken op de balk.
4. Lijn de huizen van de bussen uit en zorg ervoor dat de rolpen correct is geplaatst. Plaats de bouten en draai deze vast tot 105 Nm.
5. Draai de bouten waarmee de balk op de carrosserie is bevestigd vast tot 190 Nm.

6. Plaats de zadelklem en de bouten. Draai de bouten vast tot 23 Nm.
7. Centreer de onderste motorstabilisatiesteun. Plaats de bout en draai deze vast tot 100 Nm.
8. Draai de bouten waarmee de balk op de carrosserie is bevestigd vast tot 190 Nm.
9. Draai de bevestigingsbouten van de voorste bus van de onderste arm vast tot 190 Nm.
10. Draai de bevestigingsmoeren van de achterste bus van de onderste arm vast tot 140 Nm.
11. Plaats de keienvanger.
***** 76.10.50 Paneel - keienvanger *****
12. Controleer de wieluitlijning. Zonodig moet die worden afgesteld.