

41.25.01.99 Tussenreductiebak (IRD) - Td4

Verwijderen

1. Maak de negatieve accukabel los.
2. Krik de voorkant van het voertuig op.



WAARSCHUWING: Als een voertuig alleen door een krik wordt ondersteund, mogen hieraan nooit werkzaamheden worden uitgevoerd. Ondersteun het voertuig altijd op veiligheidssteunen.

3. Verwijder de achterste balk.
[*** 60.35.23 Achterste balk ***](#)
4. Verwijder de voorste uitlaatpijp.
[*** 30.10.09 Uitlaatpijp - voor ***](#)
5. Tap alle vloeistof af uit de tussenreductiebak (IRD).
[*** 41.25.06 Tussenreductie-bak \(IRD\) - vloeistof - aftappen en vullen - modellen niet conform Noord-Amerikaanse ***](#)
6. Tap de transmissievloeistof af.
[*** 37.24.01 Versnellingsbakolie - aftappen en vullen ***](#)
[*** 44.24.02 Transmissievloeistof - aftappen en vullen ***](#)

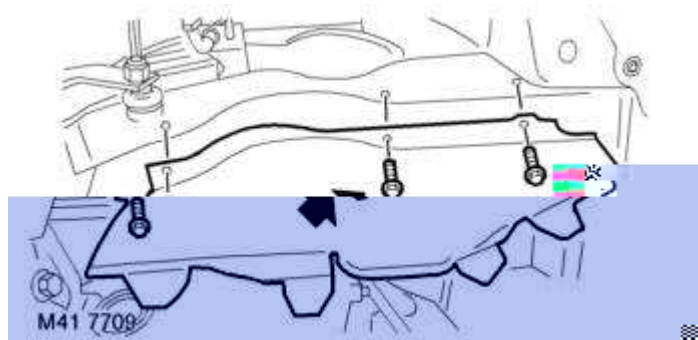

7. Verwijder de 3 bouten waarmee het rechter spatschild op de carrosserie is bevestigd. Verwijder het spatschild.

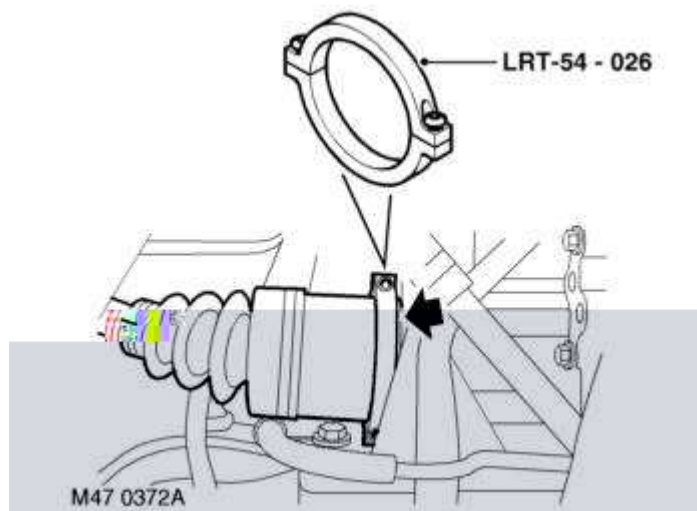

8. Bevestig LRT-54-026 op het binnenste gewricht van de aandrijfjas. Gebruik een voor dat doel geschikte hefboom en maak de aandrijfjas los van de tussenreductiebak (IRD).
9. Druk de naaf met behulp van een assistent naar buiten en maak de aandrijfjas los van de tussenreductiebak (IRD).

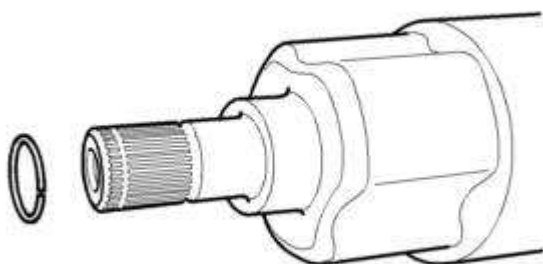

10. Verwijder de veerring van de aandrijfjas. Gooi de veerring weg.
11. Voorzie de voorste cardanas van merktekens teneinde montage te vergemakkelijken.
12. Beweeg één achterwiel omhoog zodat de cardanas kan worden rondgedraaid. Dan is het mogelijk om de bouten te bereiken.

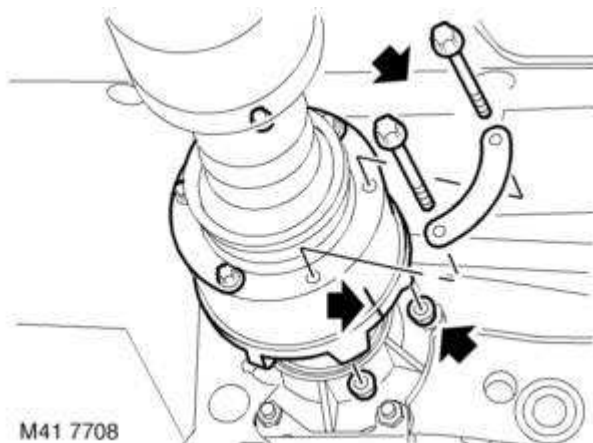

13. Verwijder de 6 moeren en bouten waarmee de cardanas op de aandrijfvlens van de

tussenreductiebak (IRD) is bevestigd.

14. Maak de cardanas los van de aandrijfflens van de tussenreductiebak (IRD). Bind de as opzij vast.

! **VOORZICHTIG:** Zorg ervoor dat de driepootkoppeling altijd wordt ondersteund als die van de tussenreductiebak (IRD) wordt verwijderd. Teneinde beschadiging van de hoes of de stalen bus te voorkomen, mag de koppeling nooit geheel worden uitgeschoven. Laat deze ook nooit vallen.

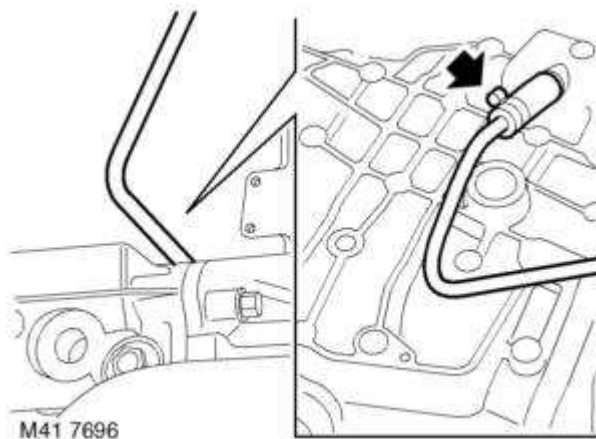

15. Maak de ontluchtings slang los van het huis van de tussenreductiebak (IRD).

16. Plaats een opvangbak teneinde gemorste koelvloeistof op te vangen.

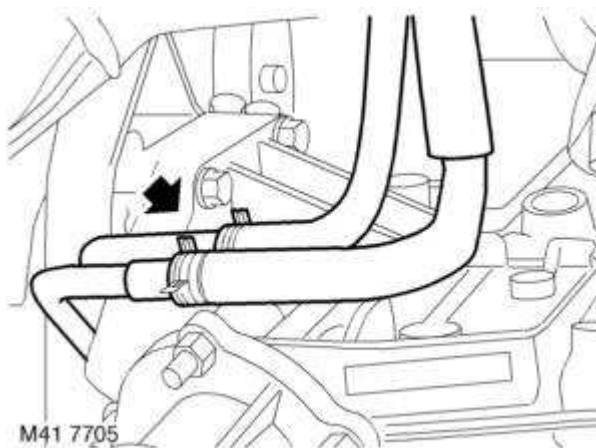

17. Maak de klemmen los. Maak de koelvloeistofslangen los van de tussenreductiebak (IRD).

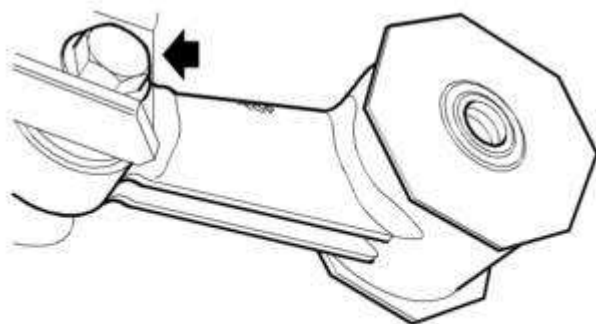

18. Verwijder de bout waarmee de onderste motorstabilisatiesteun op de steun van de tussenreductiebak (IRD) is bevestigd.
19. Verwijder de onderste motorstabilisatiesteun. Zorg ervoor dat het woord "TOP" op de motorstabilisatiesteun zich aan de bovenkant bevindt.

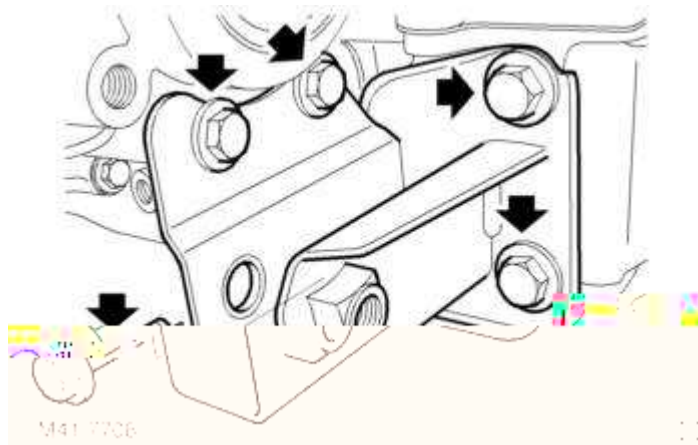

20. Verwijder de 3 bouten waarmee de steun van de tussenreductiebak (IRD) op het carter is bevestigd.
21. Verwijder de 2 bouten waarmee de steun op de tussenreductiebak (IRD) is bevestigd.
22. Verwijder de steun.

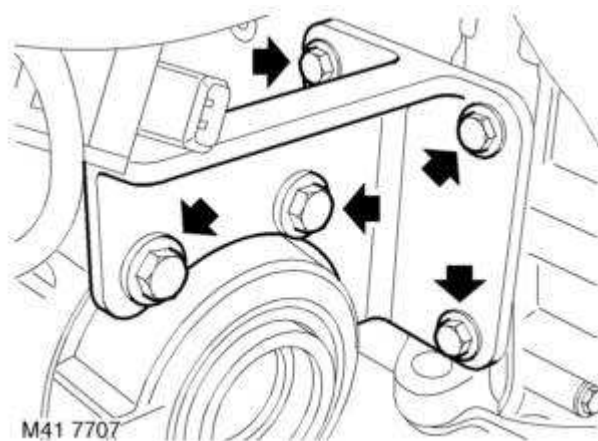

23. Verwijder de 3 bouten waarmee de bovenste steun van de tussenreductiebak (IRD) op het motorblok is bevestigd.
24. Verwijder de 2 bouten waarmee de bovenste steun op de tussenreductiebak (IRD) is bevestigd.
25. Verwijder de bovenste steun van de tussenreductiebak (IRD).

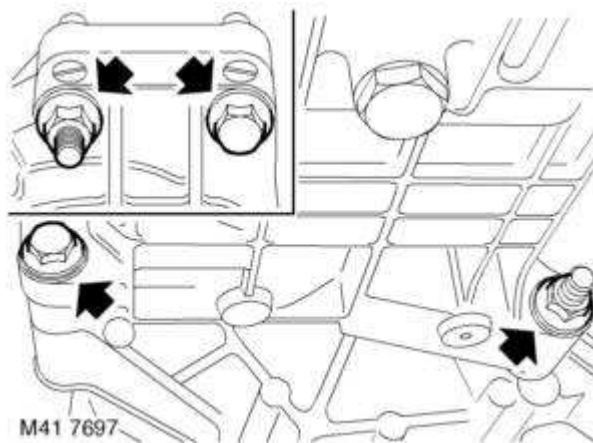

26. Verwijder de 4 bouten waarmee de tussenreductiebak (IRD) is bevestigd.
27. Maak de tussenreductiebak (IRD) met behulp van een assistent los van de versnellingsbak. Verwijder de eenheid.



28. Verwijder de 'O'-ring van de tussenreductiebak (IRD). Gooi de 'O'-ring weg.

Plaatsen

1. Reinig de contactoppervlakken van de tussenreductiebak (IRD) en de versnellingsbak.
2. Smeer de nieuwe 'O'-ring. Plaats de nieuwe 'O'-ring
3. Plaats de tussenreductiebak (IRD) met behulp van een assistent.
4. Plaats de bouten waarmee de tussenreductiebak (IRD) op de versnellingsbak is bevestigd. Draai de bouten uitsluitend voldoende vast. Plaats de steun van de tussenreductiebak (IRD). Draai de bouten uitsluitend voldoende vast zodat de contactoppervlakken naar elkaar toe worden getrokken.
5. Plaats de steunen van de tussenreductiebak (IRD). Draai deze voldoende vast om de contactoppervlakken naar elkaar toe te trekken.
6. Draai de bouten waarmee de tussenreductiebak (IRD) op de versnellingsbak is bevestigd, ten slotte vast tot 90 Nm.
7. Draai de bevestigingsbouten van de steunen van de tussenreductiebak (IRD) ten slotte vast in de onderstaande volgorde:

- Draai de M8 bouten waarmee de steunen op de IRD zijn bevestigd, vast tot 37 Nm
 - Draai de M10 bouten waarmee de steunen op de IRD zijn bevestigd, vast tot 50 Nm
 - De 3 bouten waarmee de steun op het motorblok is bevestigd, tot 25 Nm
 - De 3 bouten waarmee de steun op het carter is bevestigd, tot 45 Nm.
8. Plaats de onderste motorstabilisatiesteun zodanig dat het woord "TOP" zich aan de bovenkant bevindt. Plaats de bout, maar draai deze nog niet vast.
 9. Sluit de koelvloeistofslangen aan. Bevestigen met de klemmen.
 10. Sluit de ontfluchtingsslang aan op het huis van de tussenreductiebak (IRD).
 11. Reinig het contactoppervlak en de flens van de cardanas.
 12. Monteer de cardanas op de flens van de tussenreductiebak (IRD). Zet de merktekens tegenover elkaar. Draai de moeren en bouten vast tot 40 Nm.
 13. Controleer de oliekeerring van de aandrijfjas. Een versleten of beschadigde oliekeerring moet worden vervangen.
 14. Reinig de spiebanen van de aandrijfjas en de flens.
 15. Plaats een nieuwe veerring op de aandrijfjas.
 16. Trek de naaf met behulp van een assistent naar buiten. Lijn de aandrijfjas uit in de juiste positie en plaats deze op de tussenreductiebak (IRD). Zorg ervoor dat de oliekeerring niet wordt beschadigd.
 17. Plaats het spatschild. Bevestigen met de bouten.
 18. Plaats de voorste uitlaatpijp.
***** 30.10.09 Uitlaatpijp - voor *****
 19. Plaats de achterste balk.
***** 60.35.23 Achterste balk *****
 20. Draai ten slotte de bout waarmee de onderste stabilisatiesteun op de steun van de tussenreductiebak (IRD) is bevestigd, vast tot 100 Nm.
 21. Verwijder de assteun(en) en laat het voertuig zakken.
 22. Vul de tussenreductiebak (IRD) tot het correcte peil, met vloeistof.
***** 41.25.06 Tussenreductie-bak (IRD) - vloeistof - aftappen en vullen - modellen niet conform Noord-Amerikaanse *****
 23. Vul de versnellingsbak met vloeistof.
***** 37.24.01 Versnellingsbakolie - aftappen en vullen *****
***** 44.24.02 Transmissievloeistof - aftappen en vullen *****
 24. Sluit de negatieve accukabel aan.
 25. Vul het koelsysteem opnieuw.
***** 26.10.01 Koelvloeistof - aftappen en vullen *****