

## 44.20.02.99 Versnellingsbak - Td4

### Verwijderen

1. Maak de negatieve accukabel los.
2. Zet de motorkap in de verticale stand vast.
3. Verwijder de inlaatbuisenheid.  
[\\*\\*\\* 19.42.51 Buizen - inlaatsysteem \\*\\*\\*](#)
4. Verwijder de vloeistofkoeler.  
[\\*\\*\\* 44.24.10 Vloeistofkoeler - Td4 \\*\\*\\*](#)
5. Verwijder de startmotor.  
[\\*\\*\\* 86.60.01 Startmotor - Td4 \\*\\*\\*](#)
6. Verwijder de tussenreductiebak (IRD).  
[\\*\\*\\* 41.25.01.99 Tussenreductiebak \(IRD\) - Td4 \\*\\*\\*](#)

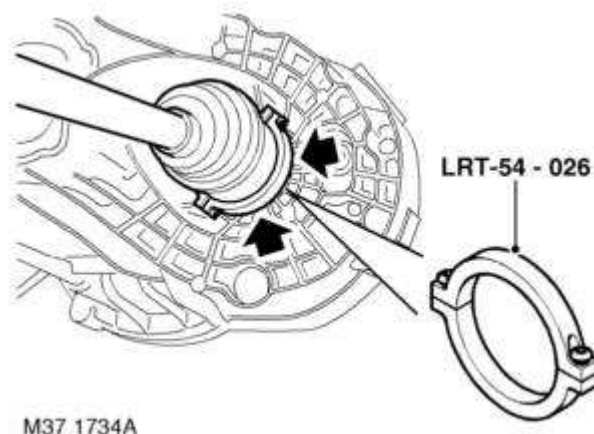

7. Bevestig LRT-54-026 op het binnenste gewricht van de aandrijfas. Gebruik een voor dat doel geschikte hefboom en maak het binnenste gewricht los van de versnellingsbak.
8. Druk de naaf met behulp van een assistent naar buiten en maak de linker aandrijfas los van de versnellingsbak.



**VOORZICHTIG:** Trek de aandrijfas horizontaal weg teneinde te voorkomen dat de differentieeloliekeerring wordt beschadigd.

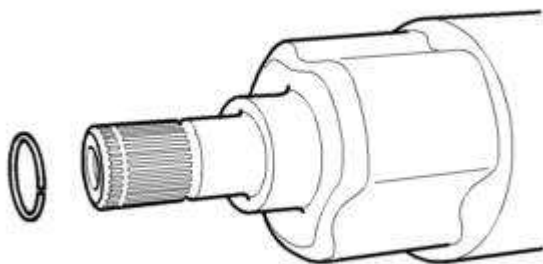

M41 7695

9. Verwijder de veerring van de linker aandrijfjas. Gooi de veerring weg.

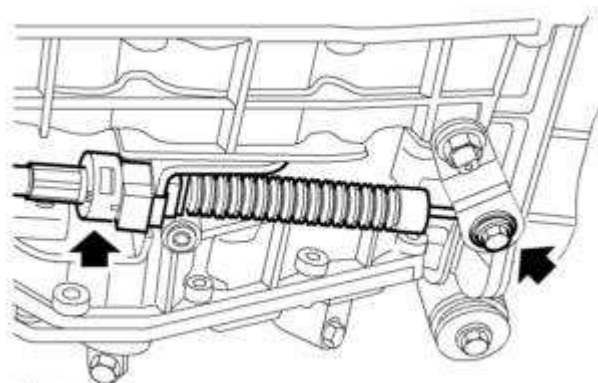

M44 1648

10. Draai de tapmoer los.

11. Maak de klem los en maak de schakelkabel los. Verwijder de draaitap.

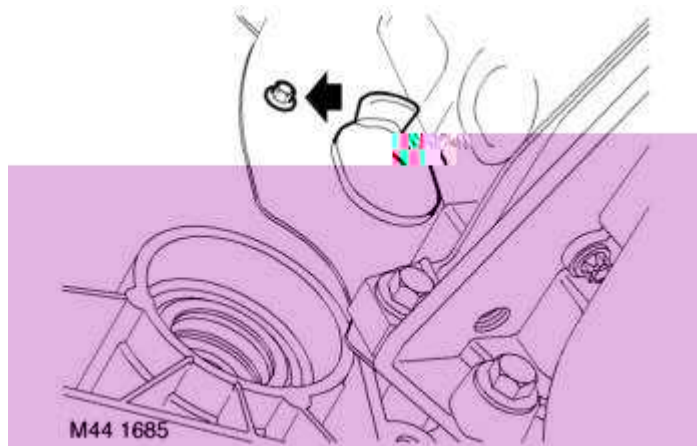

M44 1685

12. Verwijder de bout waarmee de sluitplaat op de versnellingsbak is bevestigd.

13. Verwijder het doorvoerbuisje uit de sluitplaat zodat de bevestigingsbouten van de koppelomvormer kunnen worden bereikt.

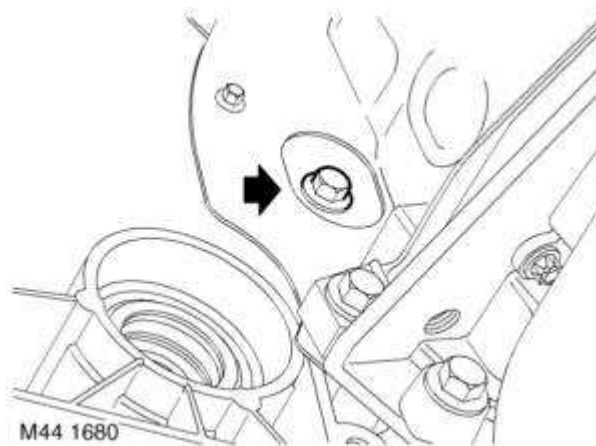

14. Breng merktekens aan op de koppelingsplaat en de koppelvormer teneinde montage te vergemakkelijken.
15. Torn de krukas zodat de 4 bevestigingsbouten kunnen worden bereikt waarmee de koppelingsplaat op de koppelvormer is bevestigd. Verwijder de bout.

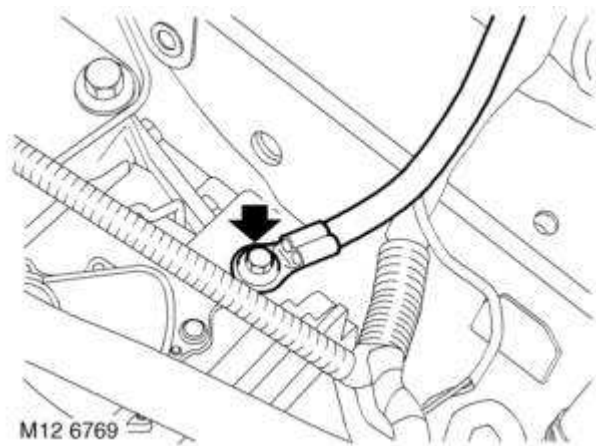

16. Verwijder de bout en maak de massakabel los van de versnellingsbak.

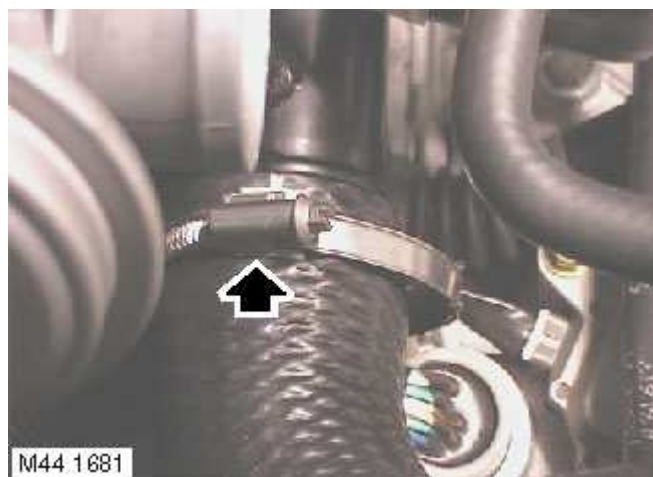

17. Draai de klem los en maak de slang los van de turbocompressoruitlaatleiding.

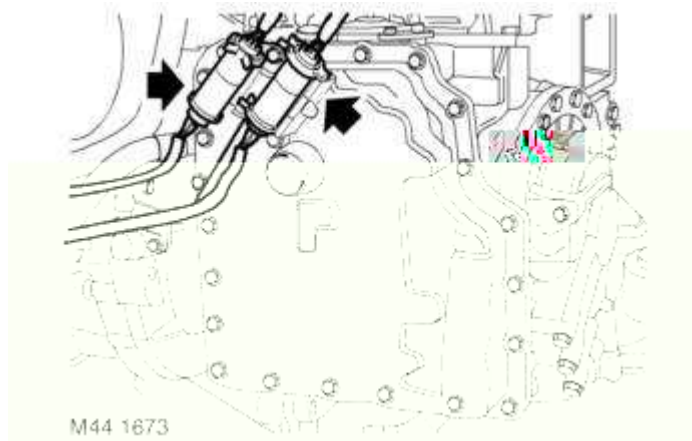

18. Verwijder de 2 multistekkers van de versnellingsbak uit de klemmen en maak deze los van de hoofdkabelboom.



19. Sluit hijskettingen aan op het hijssoog. Zorg ervoor dat het gewicht van de motor wordt opgevangen.

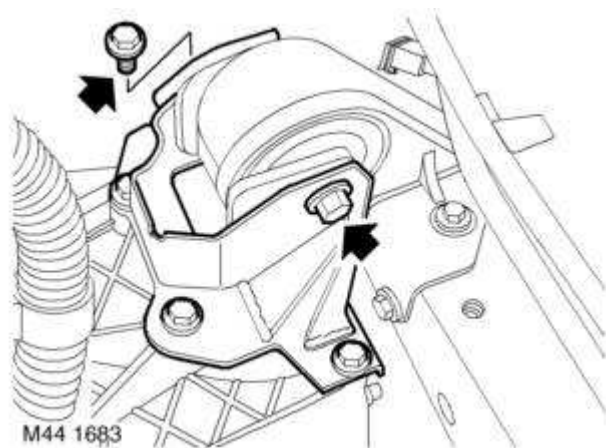

20. Verwijder de doorlopende bout waarmee de versnellingsbaksteun op de linker ophanging is bevestigd.
21. Laat de versnellingsbak zakken tot die vrijkomt van de ophanging.

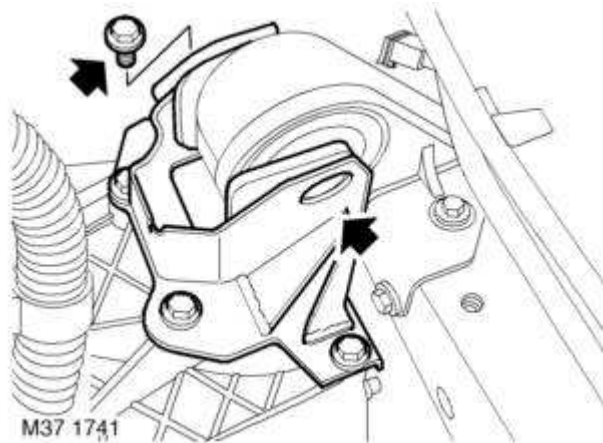

22. Verwijder de 4 bouten waarmee de montagesteun van de linker ophanging op de versnellingsbak is bevestigd. Verwijder de steun.

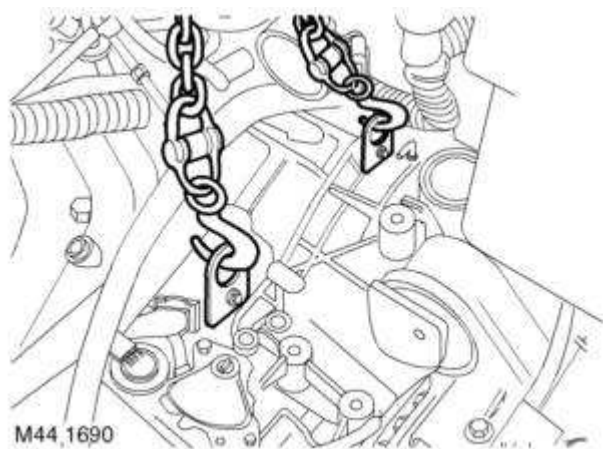

23. Plaats de hijsogen op de versnellingsbak. Bevestigen met de bouten.
24. Sluit hijskettingen aan op het hijs oog. Zorg ervoor dat het gewicht van de versnellingsbak wordt opgevangen.

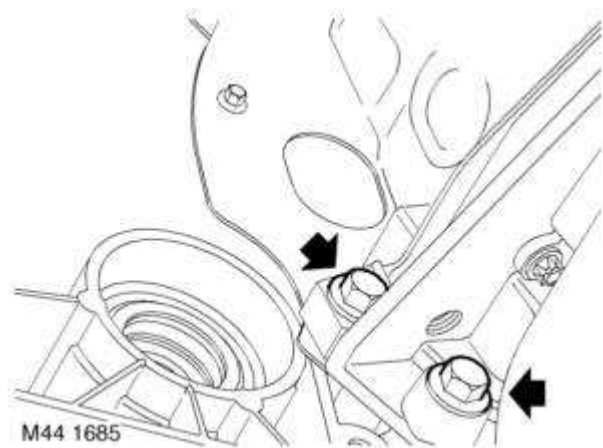

25. Verwijder de 2 bouten waarmee de versnellingsbak op de motor is bevestigd.



26. Verwijder de onderste bevestigingsbout van de versnellingsbak.

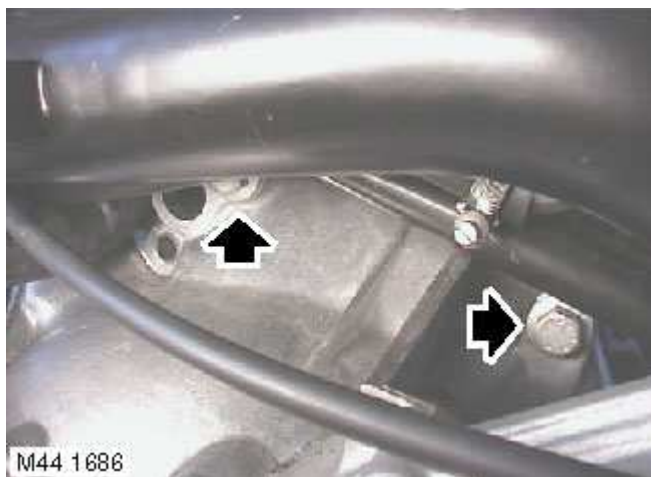

27. Verwijder de 2 bovenste bouten waarmee de versnellingsbak op de motor is bevestigd.

28. Maak de versnellingsbak los van de 2 stelpennen.

29. Manoeuvreer de versnellingsbak in de juiste richting en laat deze voorzichtig op de vloer zakken.

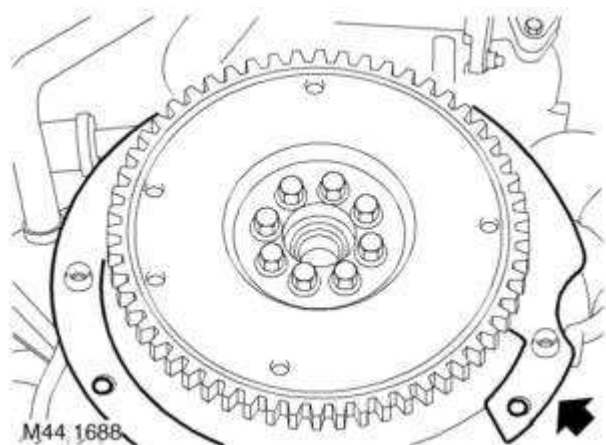

30. Zonodig moet het sluitpaneel van de verplaatste versnellingsbak worden verwijderd.



31. Plaats de bevestigingsplaat van de omvormer. Bevestig deze met de bouten.

## Plaatsen

1. Reinig het sluitpaneel van de versnellingsbak.
2. Zorg ervoor dat de sluitplaat in de juiste positie op de motor en op de stelpennen is geplaatst.
3. Reinig de koppelingsplaat en controleer of die vrij is van scheuren en vervorming.
4. Reinig de contactoppervlakken van de versnellingsbak en de motor, de stelpennen en stelpenopeningen.
5. Verwijder de bevestigingsplaat van de koppelomvormer.
6. Controleer of de koppelomvormer geheel in de oliepompaandrijving is geplaatst door diepte 'A' te controleren (zie illustratie). Diepte 'A' = 27 mm.
7. Sluit hijskettingen aan op de hijsogen. Zorg ervoor dat het gewicht van de versnellingsbak wordt opgevangen.
8. Beweeg de versnellingsbak omhoog en zet deze op de stelpennen. Plaats de bouten waarmee de versnellingsbak op de motor is bevestigd. Draai de bouten vast tot 85 Nm.
9. Plaats de bout waarmee de sluitplaat op de versnellingsbak is bevestigd en draai de bout vast tot 10 Nm.
10. Verwijder de hijskettingen van de versnellingsbak.
11. Plaats de montagesteun op de versnellingsbak. Draai de bouten vast tot 85 Nm.
12. Hijs de motor op. Lijn de steun uit op de ophanging en draai de doorlopende bout vast tot 100 Nm.
13. Verwijder de kettingen waarmee de motor wordt ondersteund.
14. Lijn de koppelomvormer uit op de koppelingsplaat. Draai de bouten vast tot 45 Nm.
15. Plaats het doorvoerbuisje in de toegangsplaat.
16. Plaats de draaitap op de versnellingshefboom. Sluit de binnenkabel aan op de draaitap en bevestig de buitenkabel op de stootsteun.

17. Stel de schakelkabel af.  
[\\*\\*\\* 44.30.04 Schakelkabel - afstellen \\*\\*\\*](#)
18. Sluit de multistekkers van de versnellingsbakkabelboom aan en bevestig de multistekkers in de klemmen.
19. Plaats de massakabel op de versnellingsbak en draai de bout vast tot 25 Nm.
20. Sluit de tussenkoelerslang aan en draai de klem vast.
21. Plaats een nieuwe veerring op de linker aandrijfjas.
22. Plaats de linker aandrijfjas met behulp van een assistent in de versnellingsbak. De as moet loodrecht worden gehouden teneinde te voorkomen dat de oliekeerring in de versnellingsbak wordt beschadigd.
23. Plaats de tussenreductiebak (IRD).  
[\\*\\*\\* 41.25.01.99 Tussenreductiebak \(IRD\) - Td4 \\*\\*\\*](#)
24. Plaats de startmotor.  
[\\*\\*\\* 86.60.01 Startmotor - Td4 \\*\\*\\*](#)
25. Plaats de vloeistofkoeler.  
[\\*\\*\\* 44.24.10 Vloeistofkoeler - Td4 \\*\\*\\*](#)
26. Plaats de inlaatbuiseenheid.  
[\\*\\*\\* 19.42.51 Buizen - inlaatsysteem \\*\\*\\*](#)
27. Sluit de negatieve accukabel aan.
28. Maak de motorkap los en sluit deze.