

Verwijderen en aanbrengen

1. Draai de wielmoeren los.
2. Ondersteun het chassis op assteunen. Verwijder het wiel. Vang het gewicht van de achteras op met een krik.
3. Verwijder de bevestigingen en trek de schokdemper van de assteun.
4. Verwijder de bovenste bevestigingen.
5. Bouw de schokdemper uit.
6. Zonodig moet de montagesteun worden verwijderd
7. Verwijder zonodig de rubber bevestigingen.

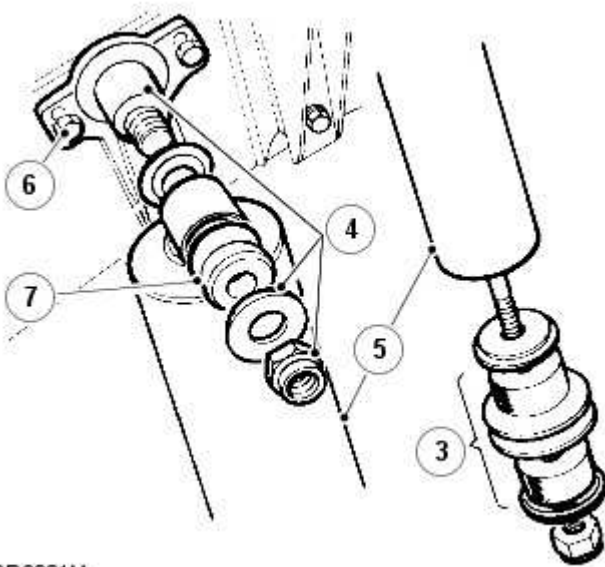

RR3881M

1. Plaats de schokdemper en plaats de bovenste bevestigingen.
2. Bevestig de schokdemper met de onderste bevestigingen op de as-steun.
3. Draai de bovenste bevestiging vast tot 85 Nm. Draai de onderste bevestiging vast tot 28 Nm.
 - : De oude bevestigingen van auto's die zijn gebouwd vóór VIN 737011 moeten worden afgedankt. De nieuwe bevestigingen moeten worden vastgedraaid met het juiste aantrekkoppel.
4. Plaats de wielen. Verwijder de chassissteunen en de krik. Draai de wielmoeren vast met het correcte aantrekkoppel:
 1. Lichtmetalen wielen - 130 Nm
 2. Stalen wielen - 100 Nm
 3. Zware wielen - 170 Nm